



Città Metropolitana di
Reggio Calabria



**ISTITUTO PER
IL CREDITO
SPORTIVO**

ICS - SPORT MISSIONE COMUNE 2022



Città Metropolitana di
Reggio Calabria



ISTITUTO PER
IL CREDITO
SPORTIVO

ICS - SPORT MISSIONE COMUNE

Sindaco Metropolitan f.f.

Avv. Carmelo Versace

Consigliere delegato allo Sport

Giovanni Latella

Settore 9 *Edilizia*

Dirigente Arch. Giuseppe Mezzatesta

**Ufficio *Manutenzione edilizia
istituzionale e sportiva***

**RUP Arch. Giuseppe Bencivinni
RUP Arch. Francesco Rigoli
Sig. Domenico Panuccio**

1) REALIZZAZIONE DI UN'AREA ESTERNA SPORTIVA POLIVALENTE PRESSO GLI ISTITUTI PROFESSIONALE ALBERGHIERO TURISTICO E " NOSTRO REPACI" DI VILLA S. GIOVANNI

▪ 750.000,00 €

2) LAVORI DI RISTRUTTURAZIONE E MESSA A NORMA DELL'IMPIANTO SPORTIVO A SERVIZIO DELL'ISTITUTO SCOLASTICO FAMILIARI DI MELITO DI PORTO SALVO

▪ 400.000,00 €

3) LAVORI DI REALIZZAZIONE DI UNA PALESTRA ALLA VIA FILIPPO TURATI A SERVIZIO DEGLI ISTITUTI SCOLASTICI RECHICHI SEDE DISTACCATA E RENDA, NEL COMUNE DI POLISTENA (RC)

▪ 1.300.000,00 €

4) LAVORI DI RECUPERO E RIQUALIFICAZIONE DELLA PALESTRA ANNESSA AL CENTRO SPORTIVO "PIANETA VIOLA" DI REGGIO CALABRIA - OPERE COMPLEMENTARI

▪ 400.000,00 €

5) LAVORI DI RIQUALIFICAZIONE DEL CENTRO SPORTIVO MIRELLA – CARBONE DI REGGIO CALABRIA

▪ 250.000,00 €

6) COMPLETAMENTO E MESSA A NORMA IMPIANTO SPORTIVO ESISTENTE IN LOCALITA' CORSO G. MITTICA, NEL COMUNE DI OPPIDO MAMERTINA, A SERVIZIO DELLA SCUOLA

▪ 285.000,00 €

7) LAVORI DI COMPLETAMENTO CAMPO DI CALCIO A NATILE DI CARERI

▪ 500.000,00 €

8) LAVORI DI COMPLETAMENTO CAMPO DI CALCIO A PALIZZI

▪ 475.000,00 €

IMPORTO COMPLESSIVO ➡

4.360.000,00 €



Città Metropolitana di
Reggio Calabria

Settore 9 Edilizia



ICS - SPORT MISSIONE COMUNE

**1) REALIZZAZIONE DI UN'AREA ESTERNA
SPORTIVA POLIVALENTE PRESSO GLI ISTITUTI
PROFESSIONALE ALBERGHIERO TURISTICO E
" NOSTRO REPACI" DI VILLA S. GIOVANNI**

IMPORTO FINANZIAMENTO ➡ 750.000,00 €

INQUADRAMENTO DELL'AREA OGGETTO DI INTERVENTO

AREA DI INTERVENTO  4.000 mq

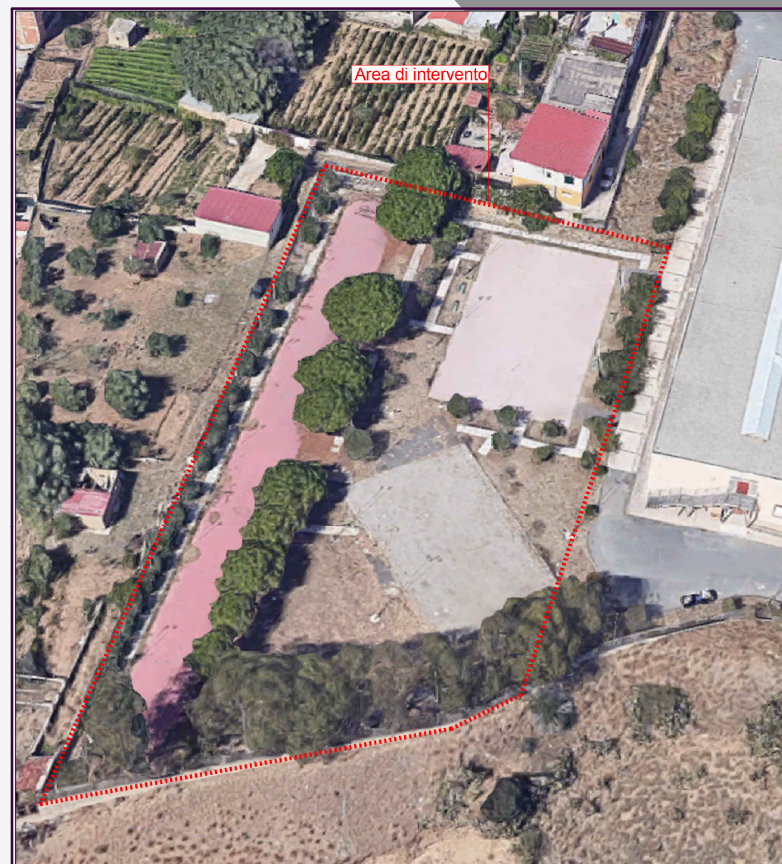



PLANIMETRIA STATO DI FATTO

CRITICITA' RILEVATE



AREA IN DISUSO ADIBITA A PARCHEGGIO



CAMPETTO IN DISUSO ADIBITO A PARCHEGGIO



AREA IMPROPRIAMENTE UTILIZZATA PER LE ATTIVITA' SPORTIVE



PISTA DI ATLETICA IN STATO DI ABBANDONO



ILLUMINAZIONE NON FUNZIONANTE



MURO DI RECINZIONE AMMALORATO



INTERVENTI DI PROGETTO

- ✓ CAMPO DA CALCETTO IN ERBA SINTETICA
- ✓ CAMPO DA PADEL
- ✓ CAMPO DA BASKET 3X3 CON CANESTRO UNICO
- ✓ AREA FITNESS OUTDOOR "ACCESSIBILE"
- ✓ RIFACIMENTO DEI PERCORSI PEDONALI "ACCESSIBILI"
- ✓ RIFACIMENTO ILLUMINAZIONE CON CORPI ILLUMINANTI A LED
- ✓ IMPIANTO DI VIDEOSORVEGLIANZA
- ✓ SISTEMAZIONE DEGLI SPAZI A VERDE
- ✓ ELEMENTI DI ARREDO URBANO
- ✓ SISTEMAZIONE DELLA RECINZIONE
- ✓ REGIMENTAZIONE DELLE ACQUE METEORICHE
- ✓ INSTALLAZIONE DI RASTRELLIERE PER BICICLETTE

PLANIMETRIA DI PROGETTO



PLANIMETRIA GENERALE, SCALA 1:200



Città Metropolitana di
Reggio Calabria

Settore 9 Edilizia



ICS - SPORT MISSIONE COMUNE

2) "LAVORI DI RISTRUTTURAZIONE E MESSA A NORMA DELL'IMPIANTO SPORTIVO A SERVIZIO DELL'ISTITUTO SCOLASTICO FAMILIARI DI MELITO DI PORTO SALVO"

IMPORTO FINANZIAMENTO  400.000,00 €

La previsione di intervento è quella di restituire agli alunni dell'Istituto Istruzione «Familiari» ed alla cittadinanza la piena funzionalità dell'impianto sportivo con interventi di manutenzione, adeguamento e restyling



PLANIMETRIA STATO DI FATTO

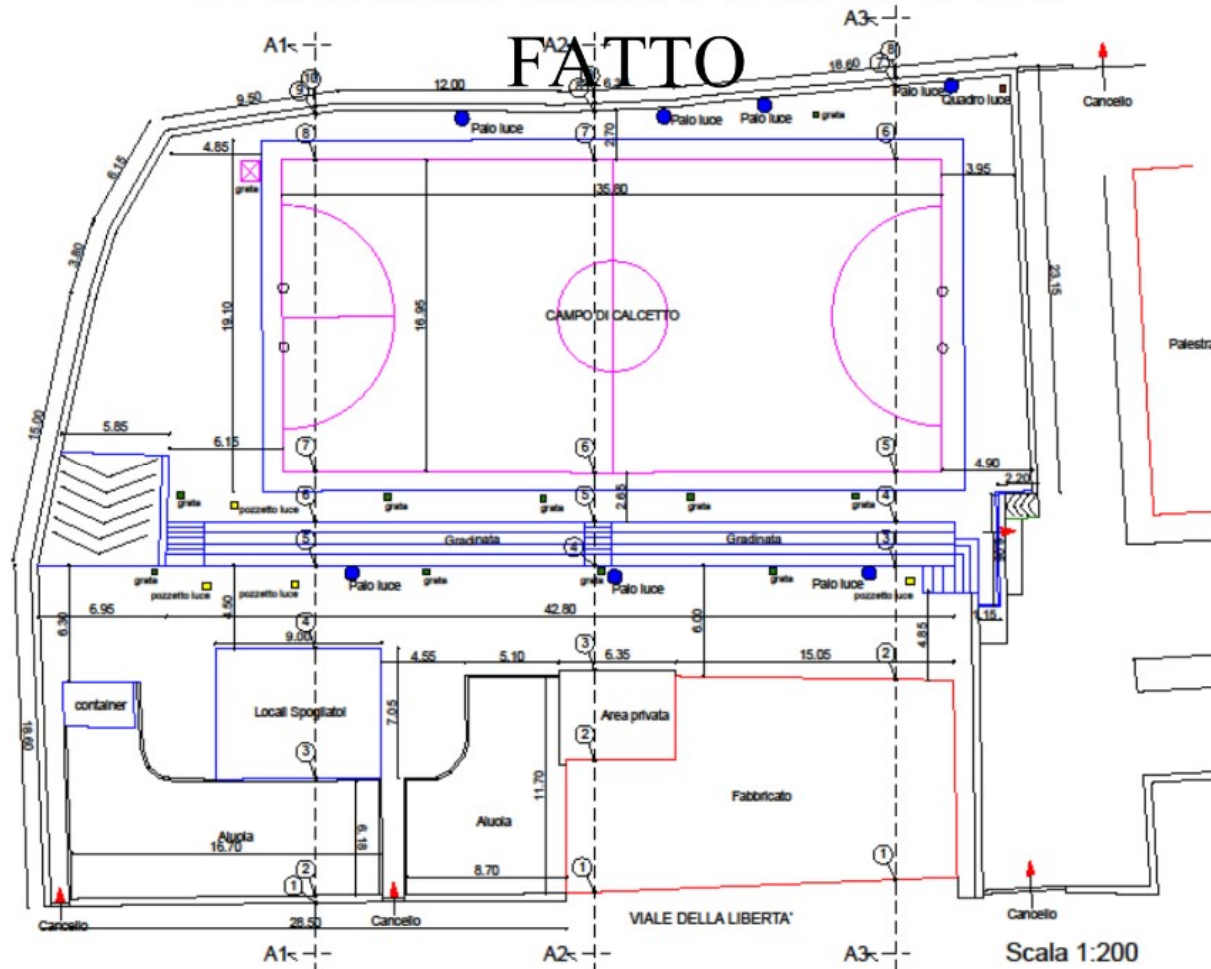

L'IMPIANTO È COSTITUITO

Si accede da una strada interna alla scuola antistante la palestra

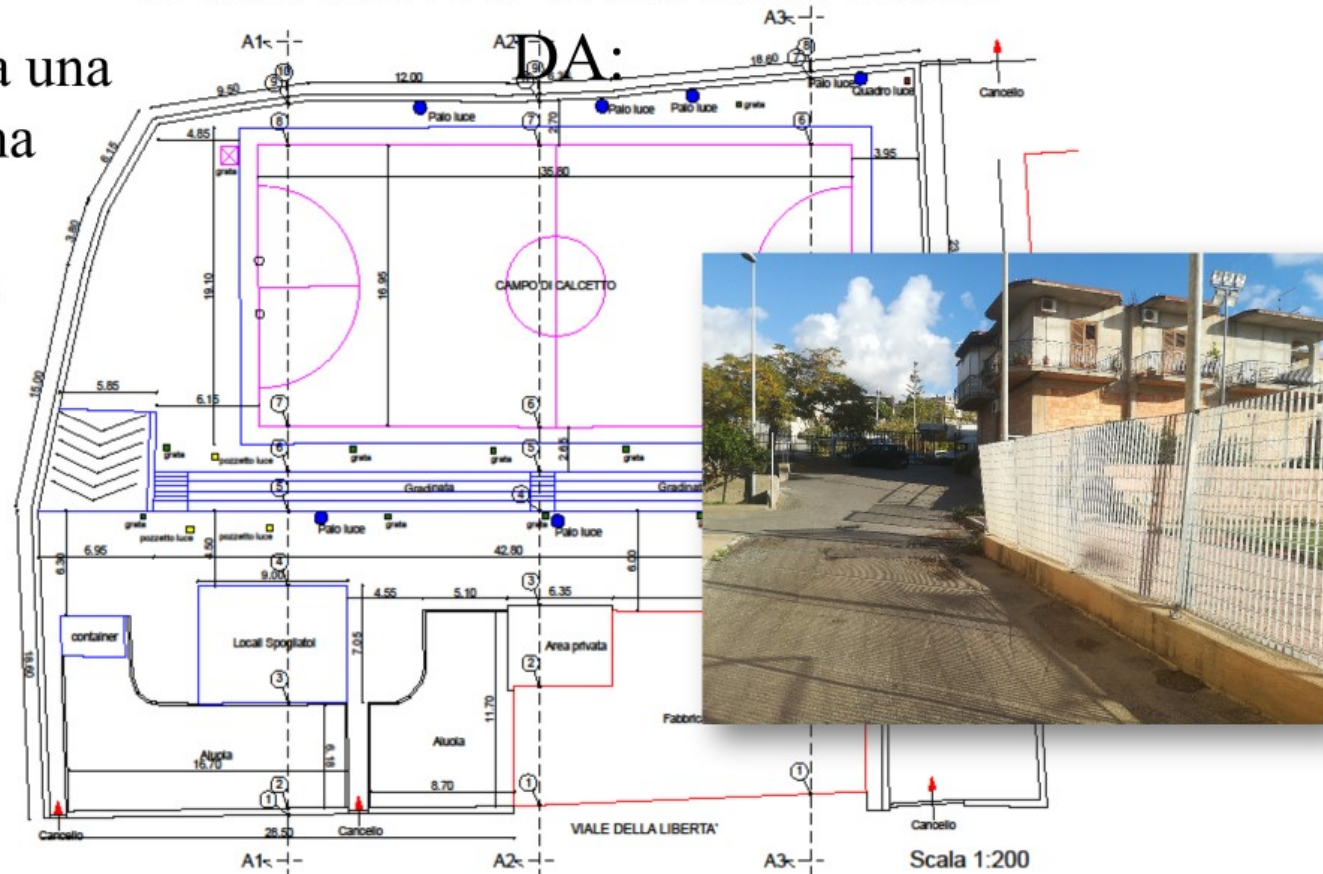

L'IMPIANTO È COSTITUITO

Presenza di gradinate con sedute e mattonelle in cotto

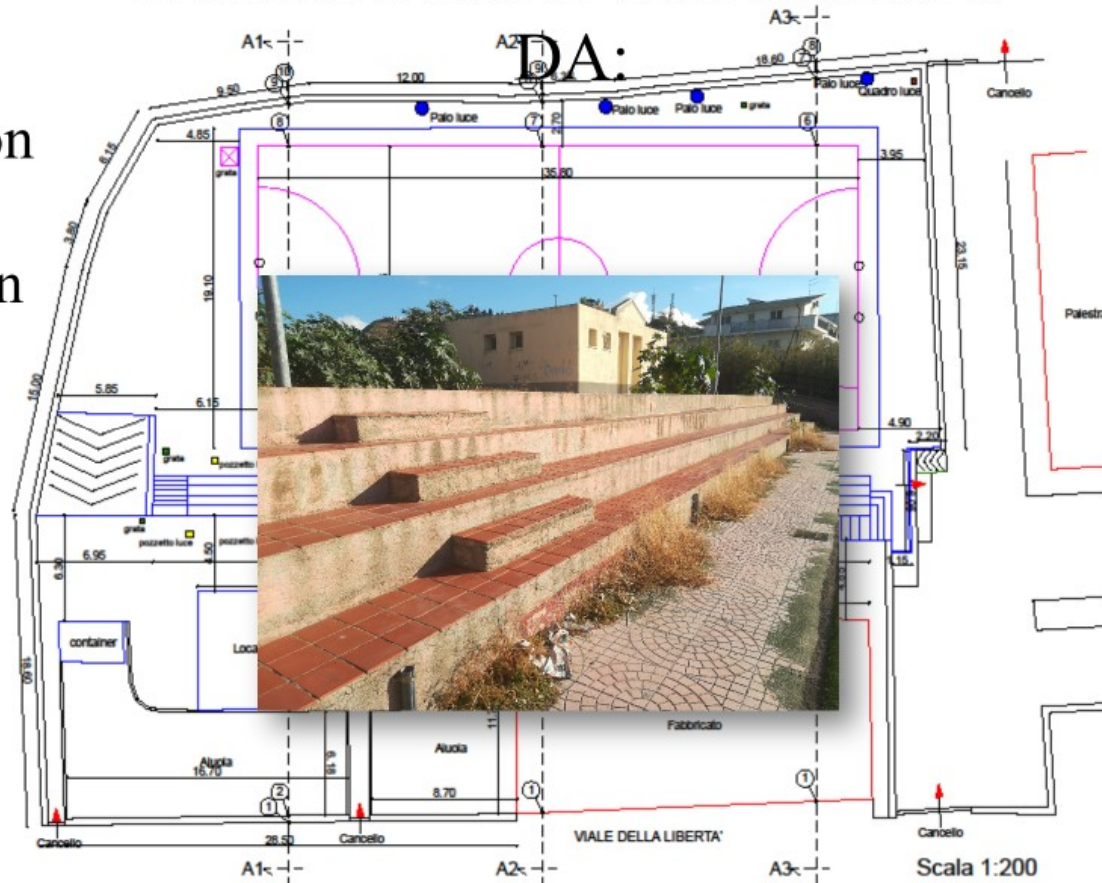

L'IMPIANTO È COSTITUITO

Impianto di illuminazione

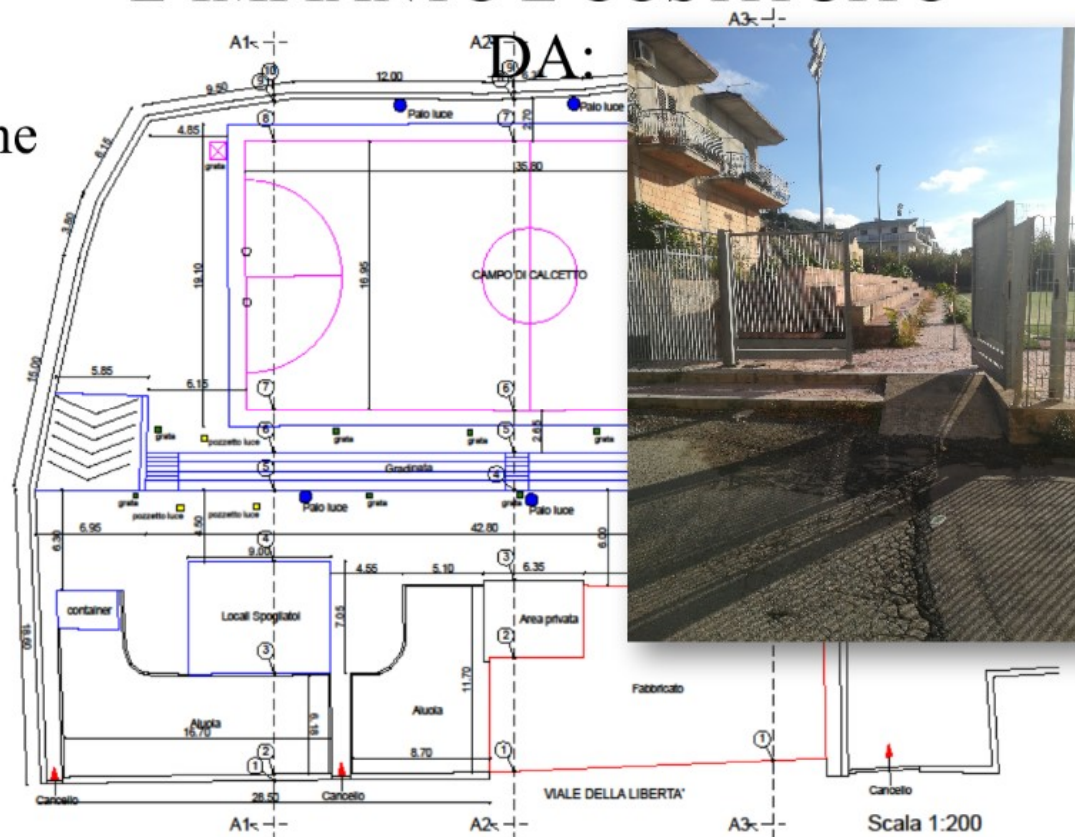

L'IMPIANTO È COSTITUITO

Aiuole

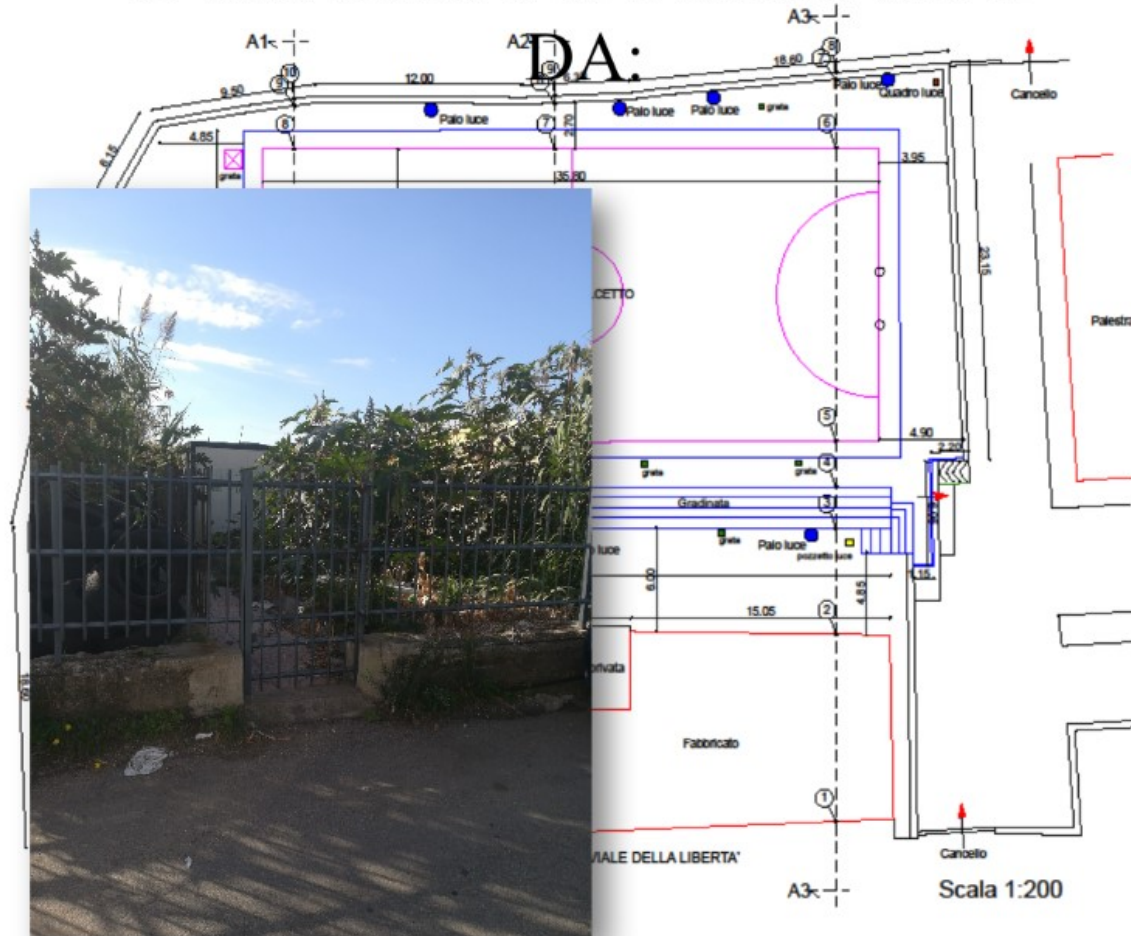

L'IMPIANTO È COSTITUITO

Locali
spogliatoi

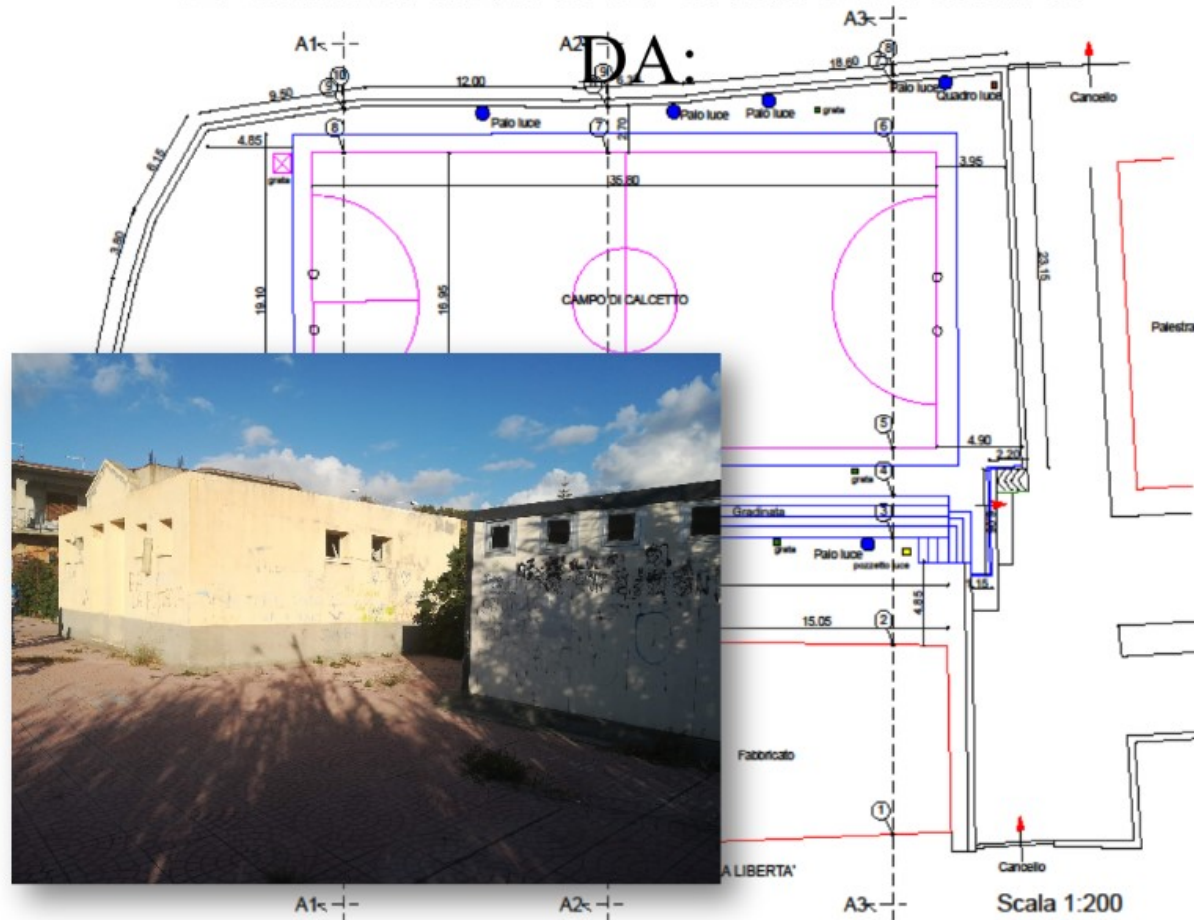

Deteriorament
o del manto
geotessile

TAVOLA DELLE CRITICITÀ



TAVOLA DELLE CRITICITÀ

Degrado della
recinzione
perimetrale

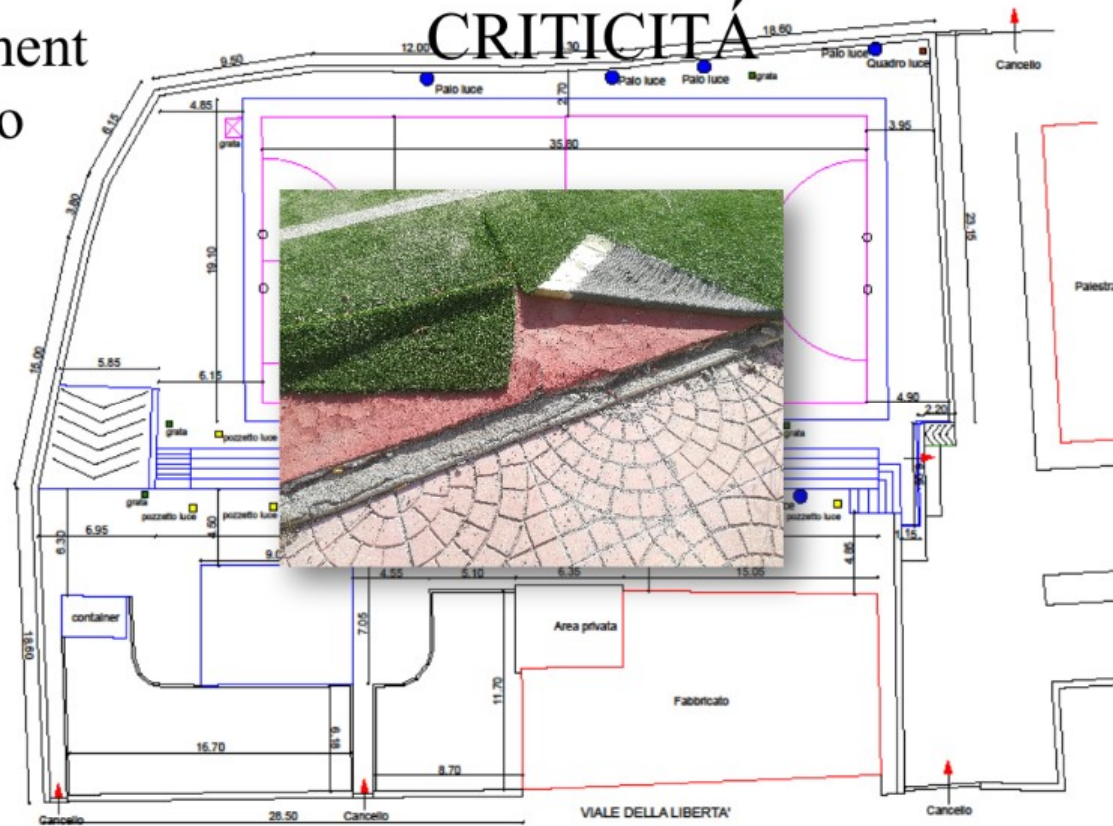

TAVOLA DELLE CRITICITÀ

Container in
disuso

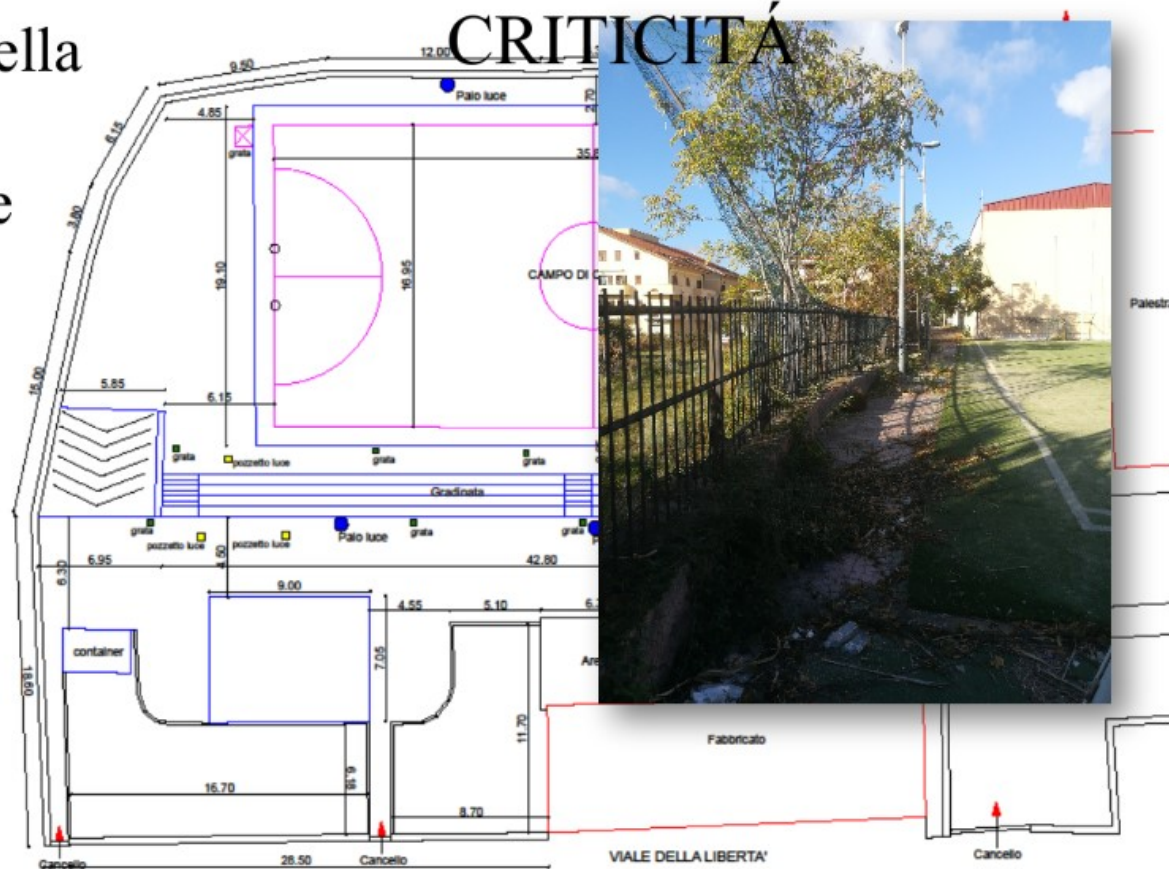
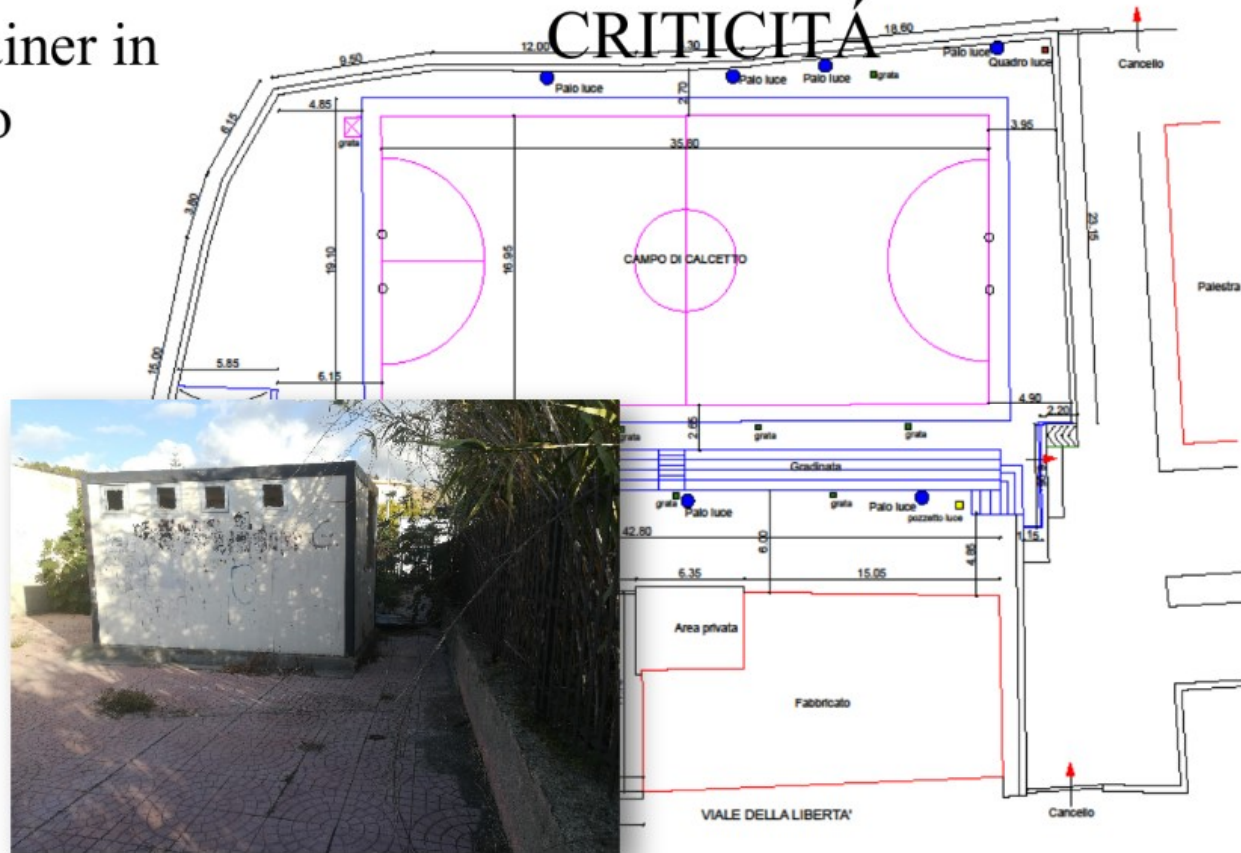

Mattonelle in
cotto
ammalorate
sulle
gradinate

TAVOLA DELLE CRITICITÀ



TAVOLA DELLE CRITICITÀ

Locali
spogliatoi che
versano in una
condizione
fatisca

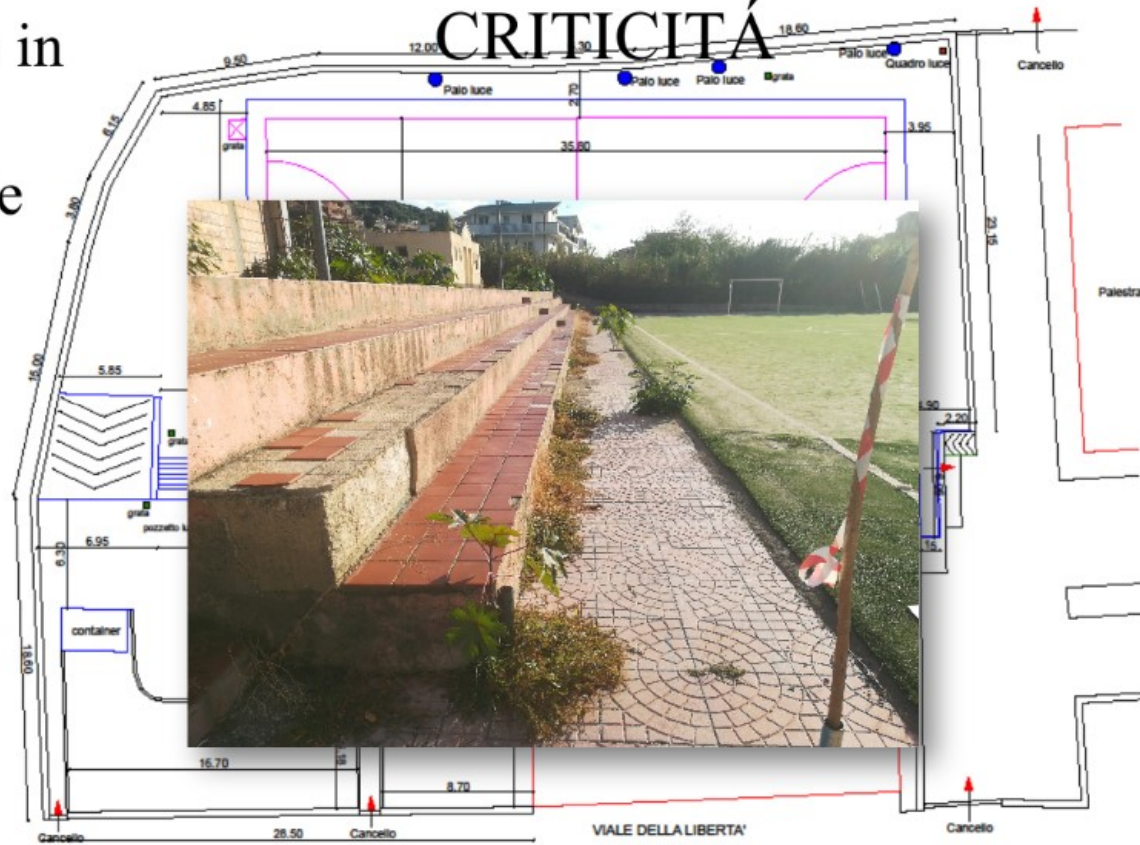
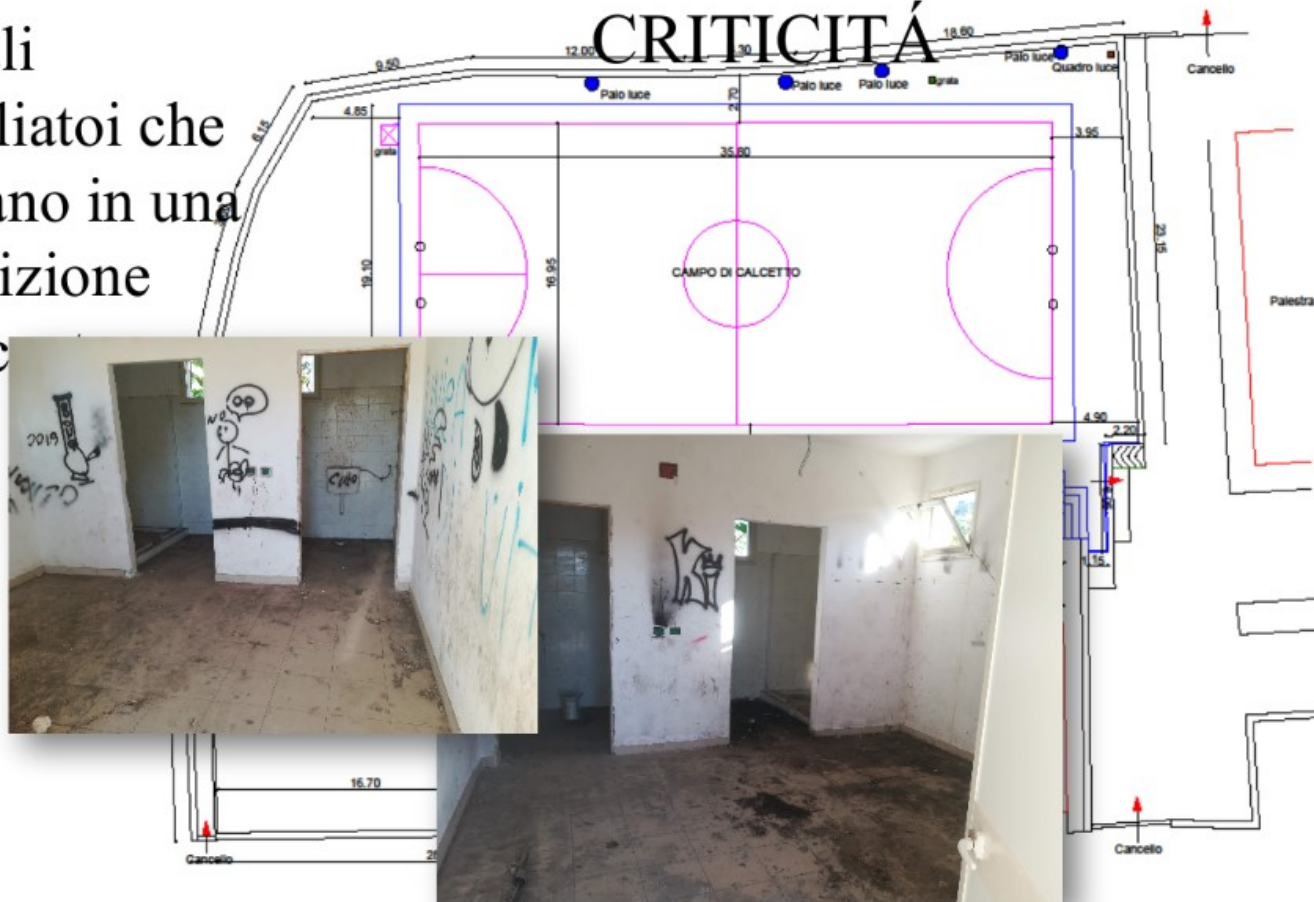

Degrado delle
aiuole

TAVOLA DELLE CRITICITÀ



TAVOLA DELLE CRITICITÀ

Assenza delle
dotazioni
sportive

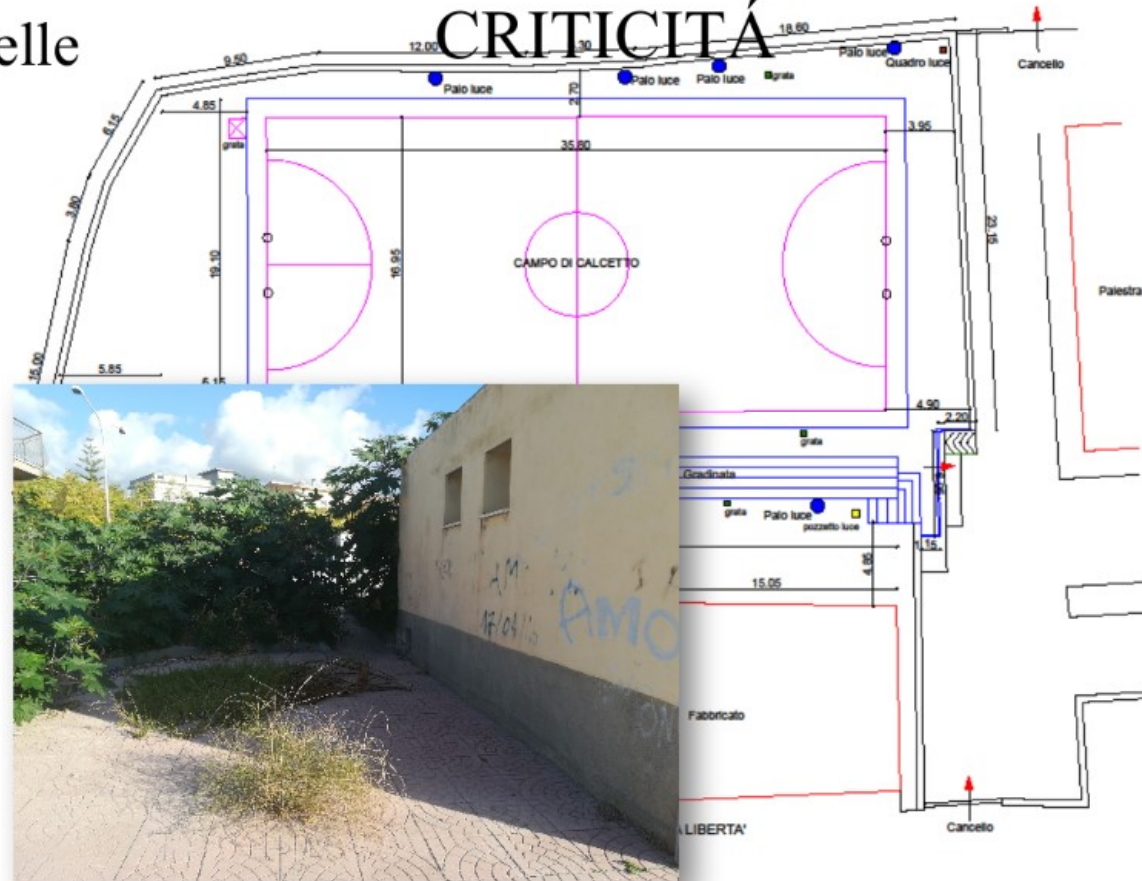
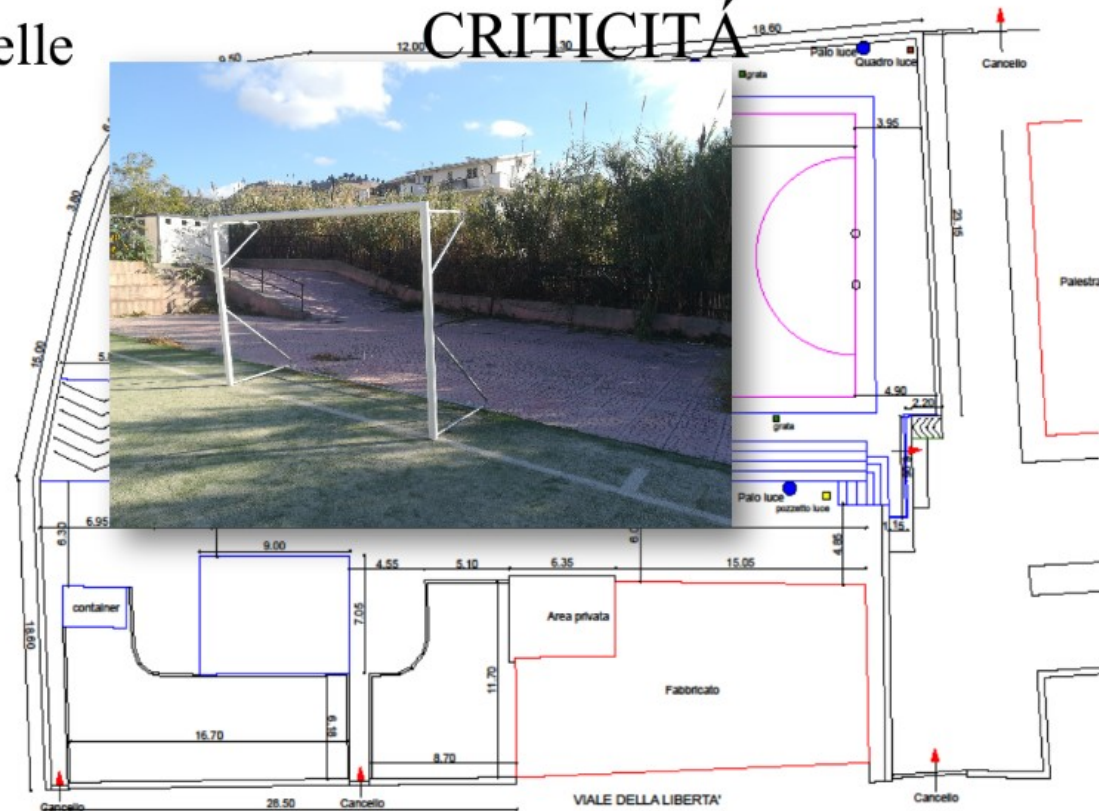

Pozzetti privi di manutenzione

TAVOLA DELLE CRITICITÀ



TAVOLA DELLE CRITICITÀ

Fenomeno di
avvallamento e
sollevamento
del piano della
pavimentazione
in cemento

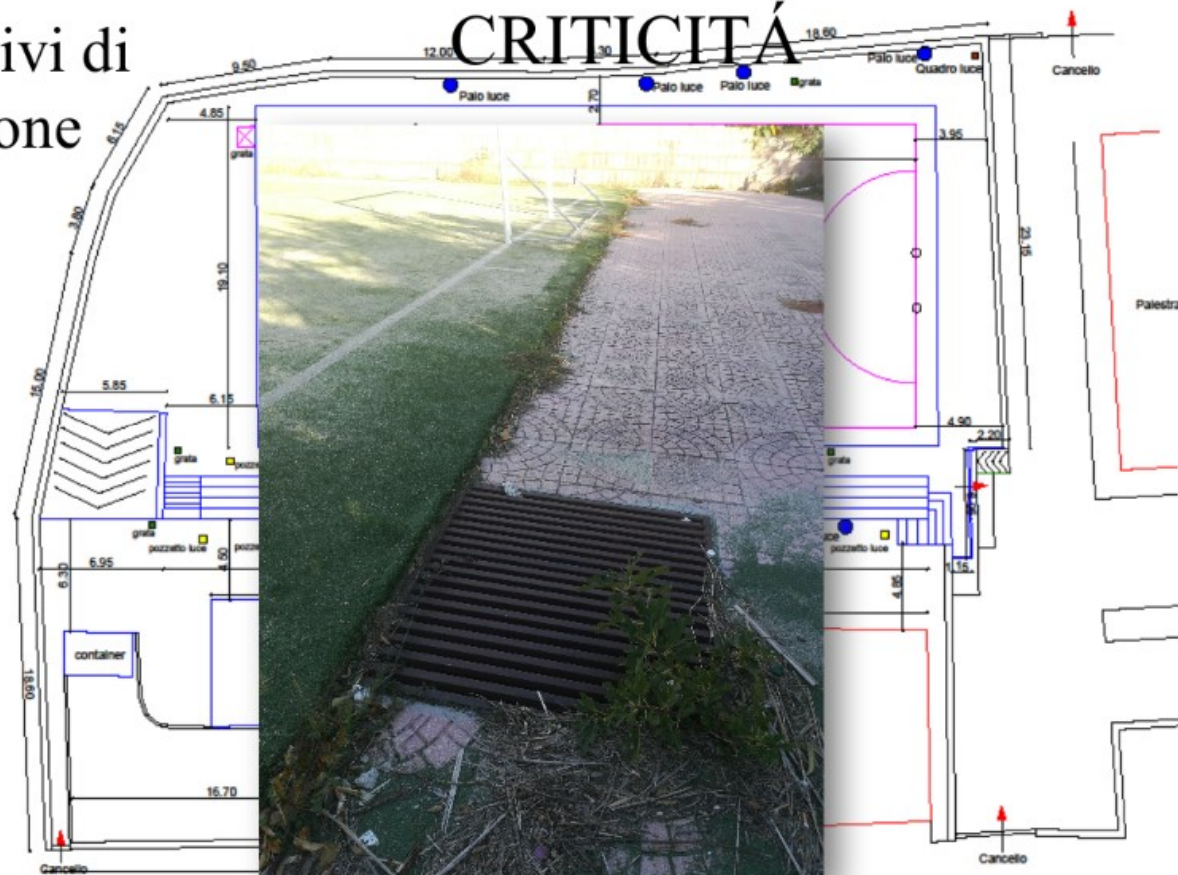

TAVOLA DELLE CRITICITÀ

Deterioramento
della recinzione
in orso-grill



Rimodulazione dello spazio di ingresso lato viale della Libertà (rimozione container, diminuzione aiuola, ingresso carraio)

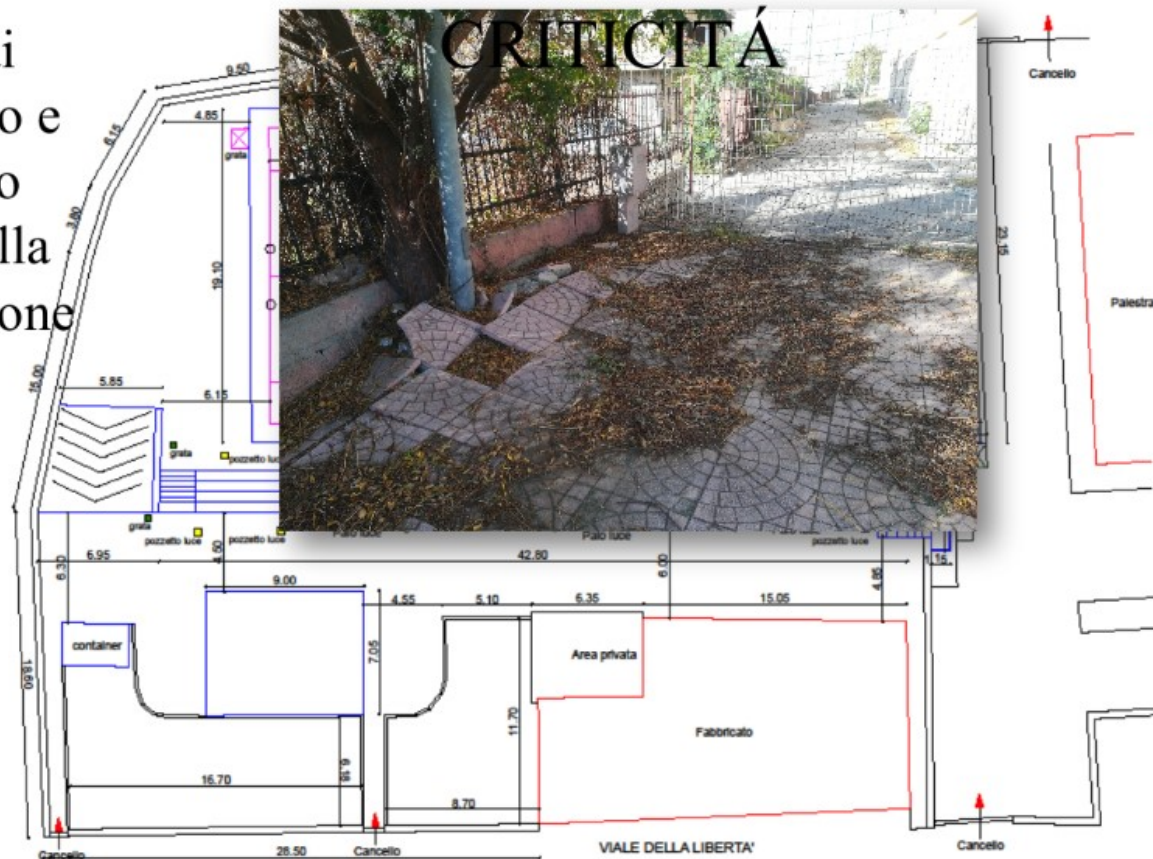
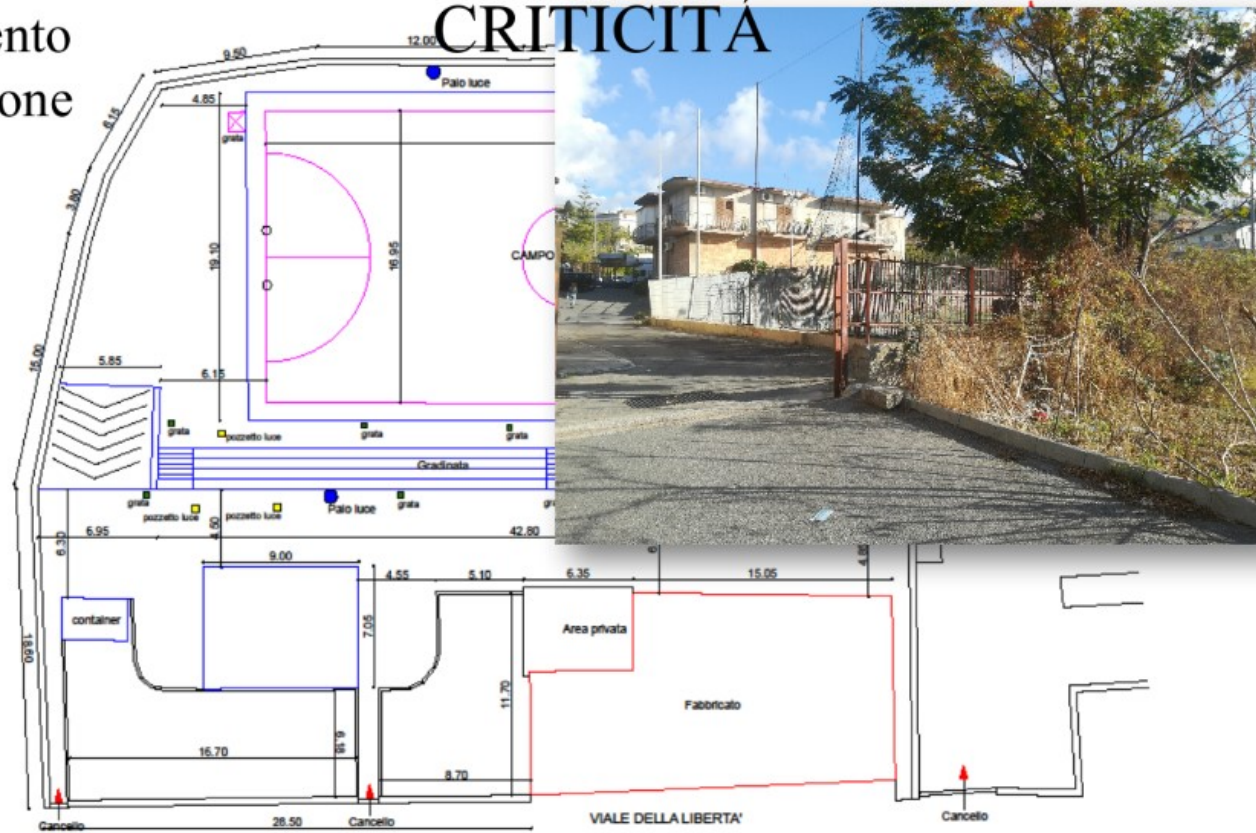
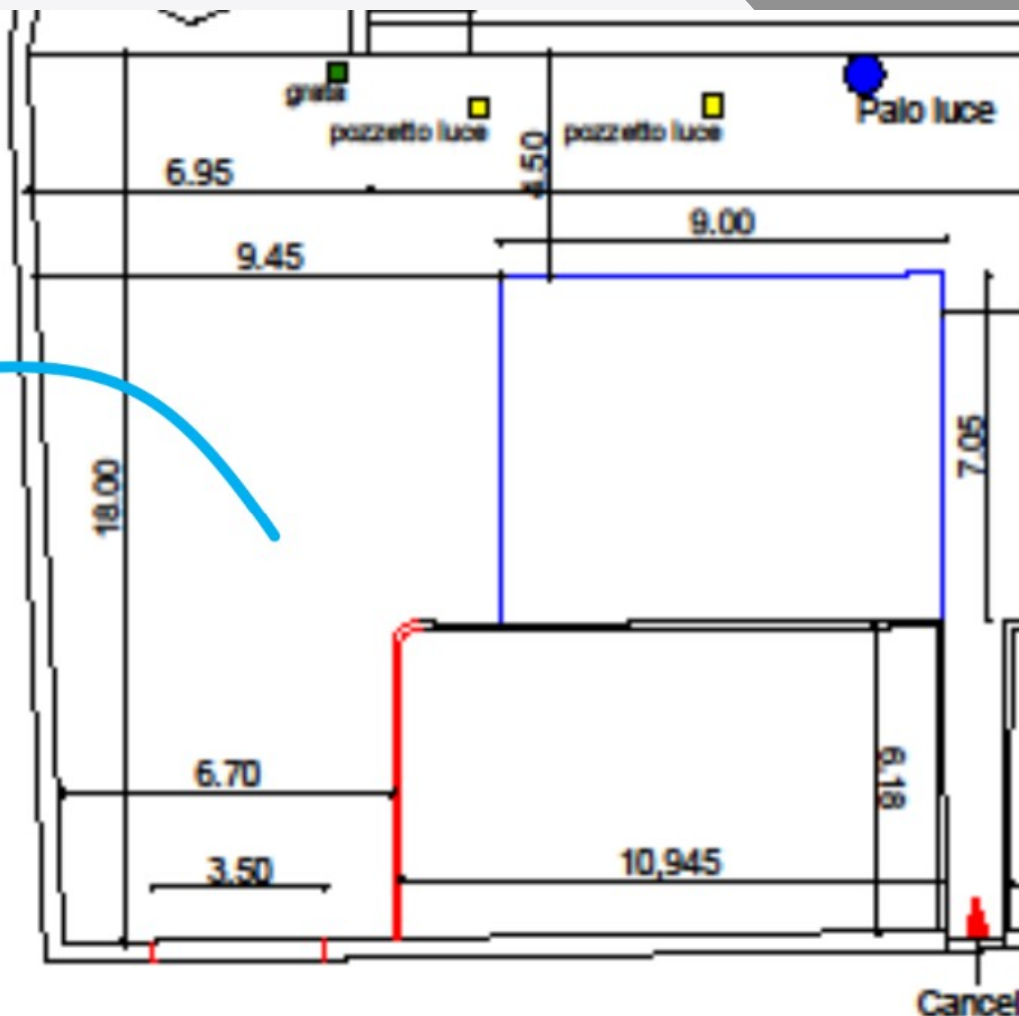



Posa in opera
di manto in
erba sintetica

CAMPO DI CALCETTO

Riqualificazione
della recinzione
perimetrale

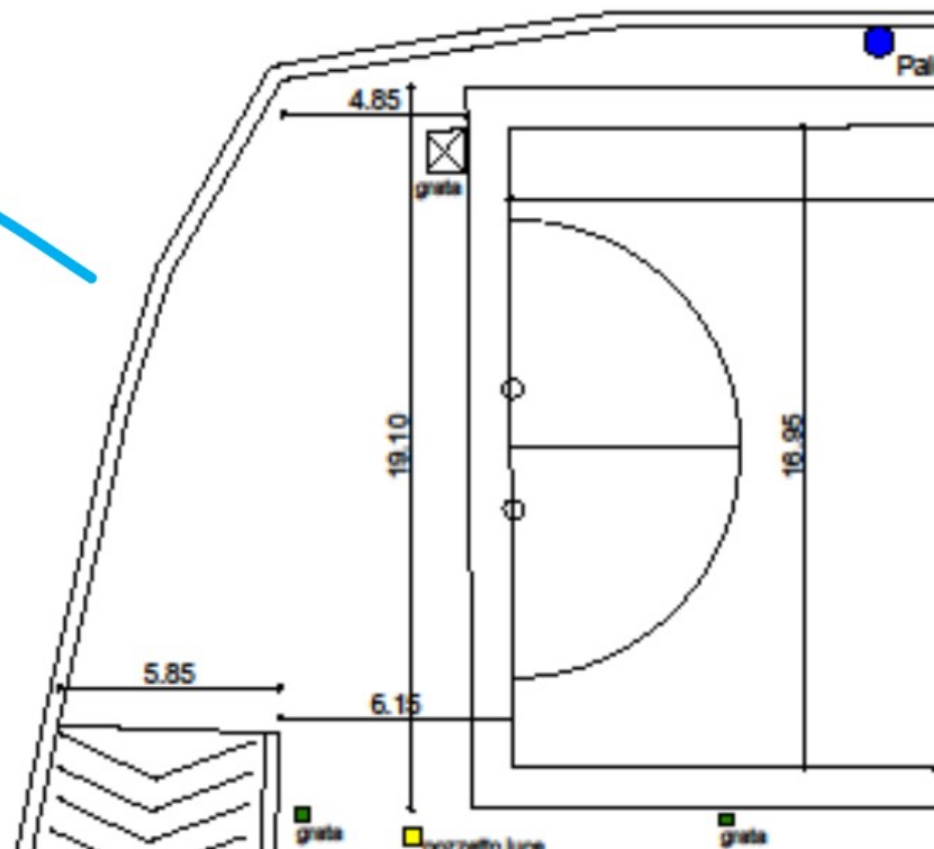

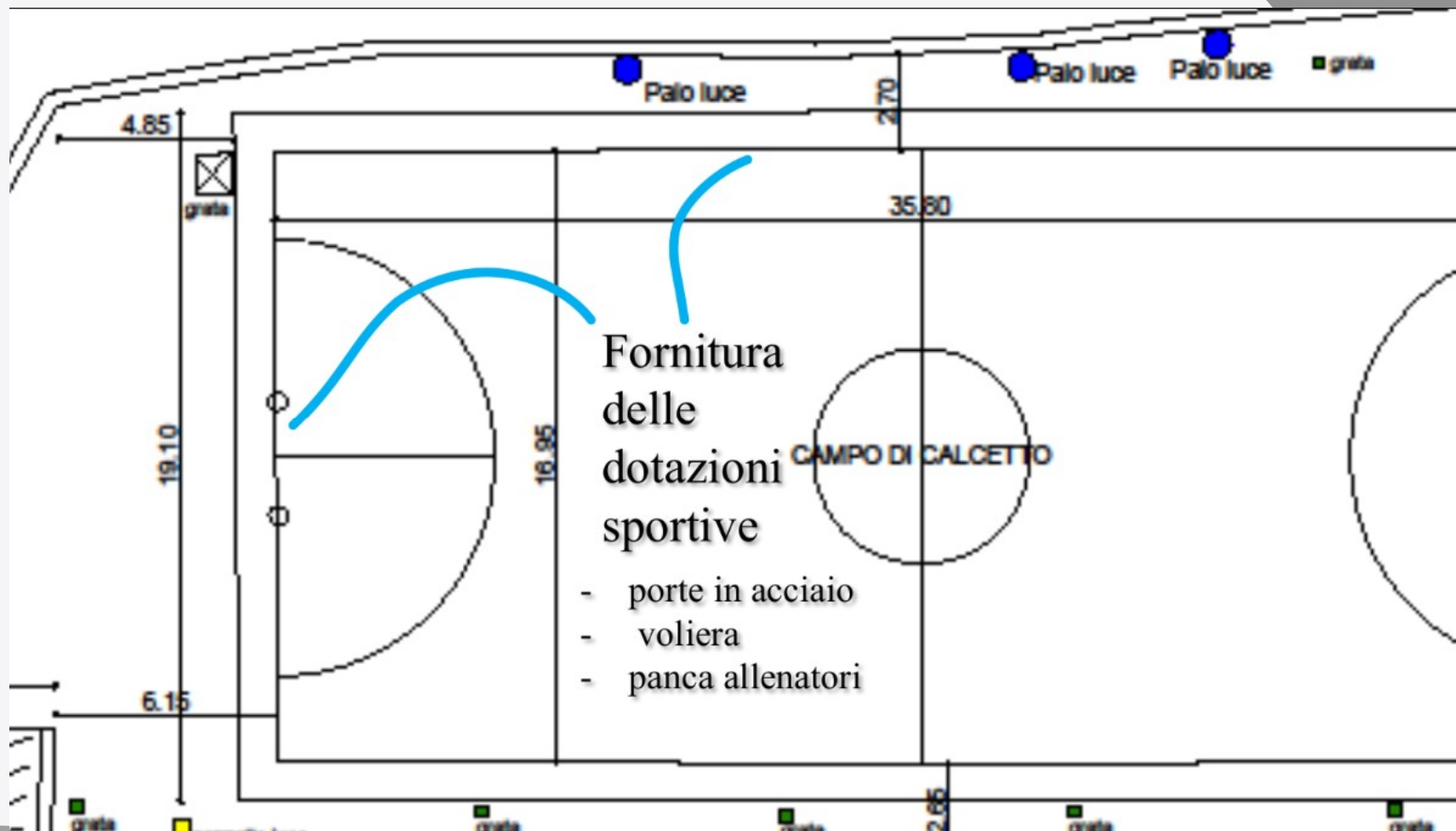

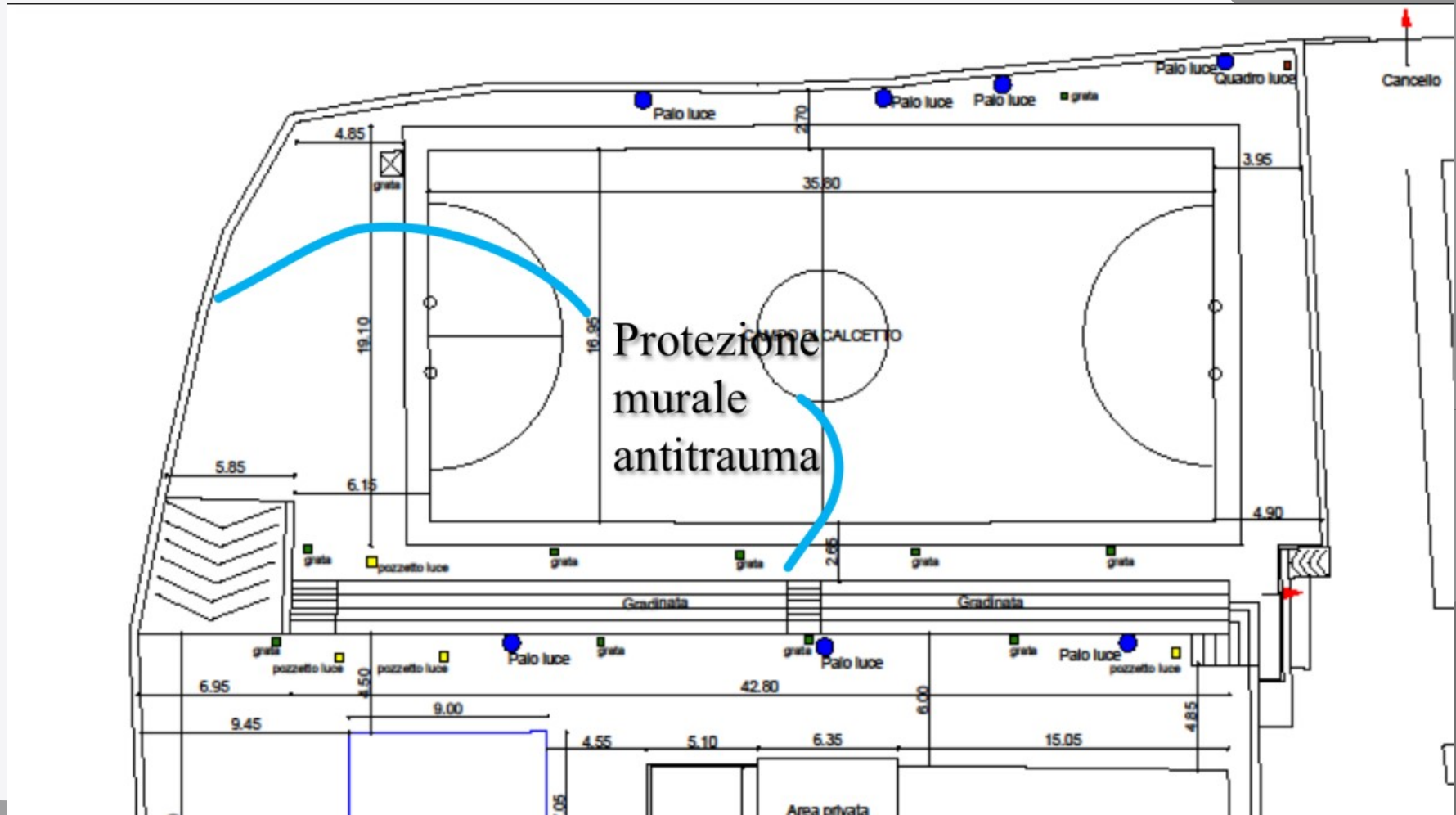

Ripristino
pavimentazione
e in pavé rosso
cemento

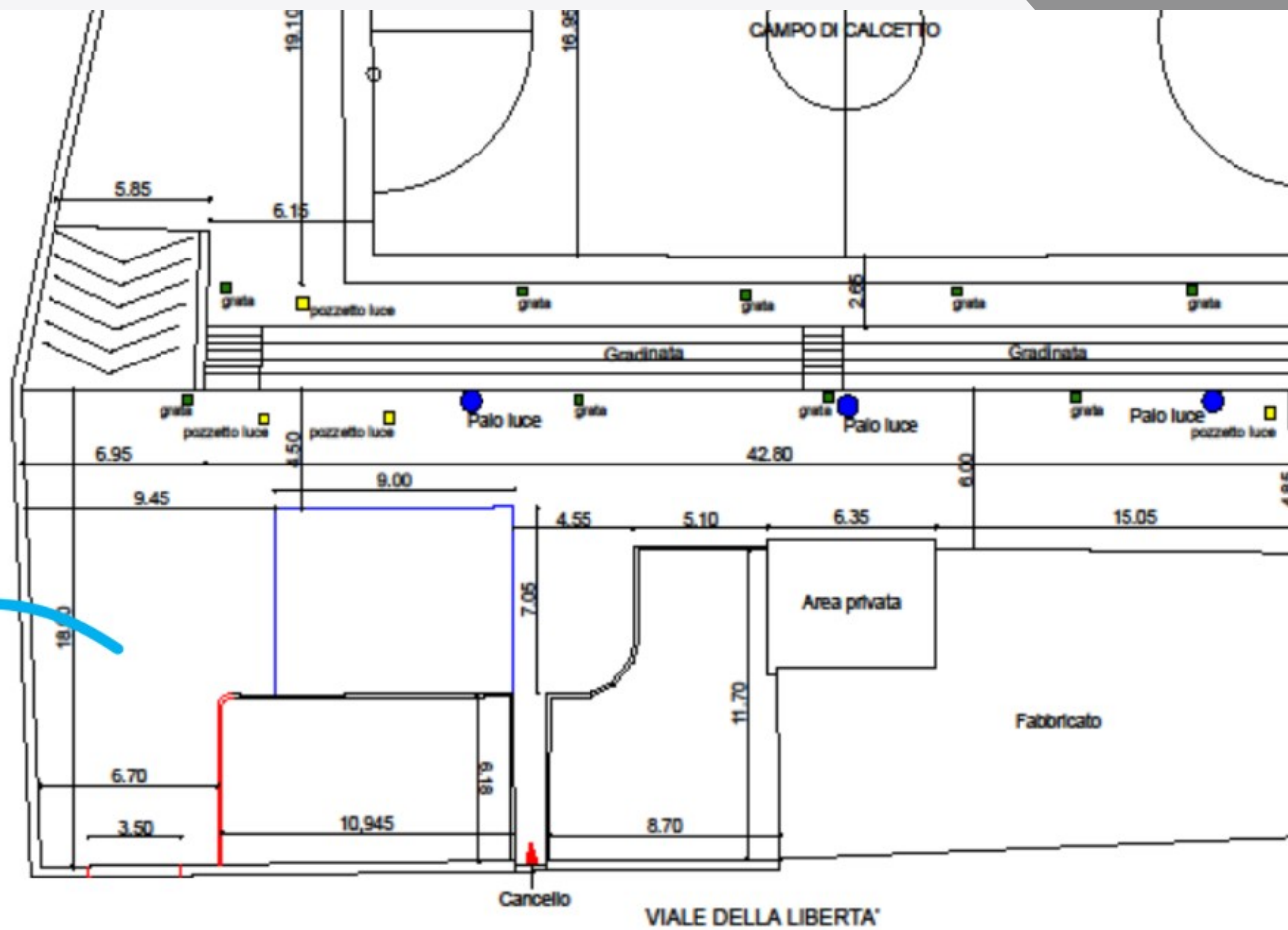

Ripristino
pavimentazione
e in pavé rosso
cemento

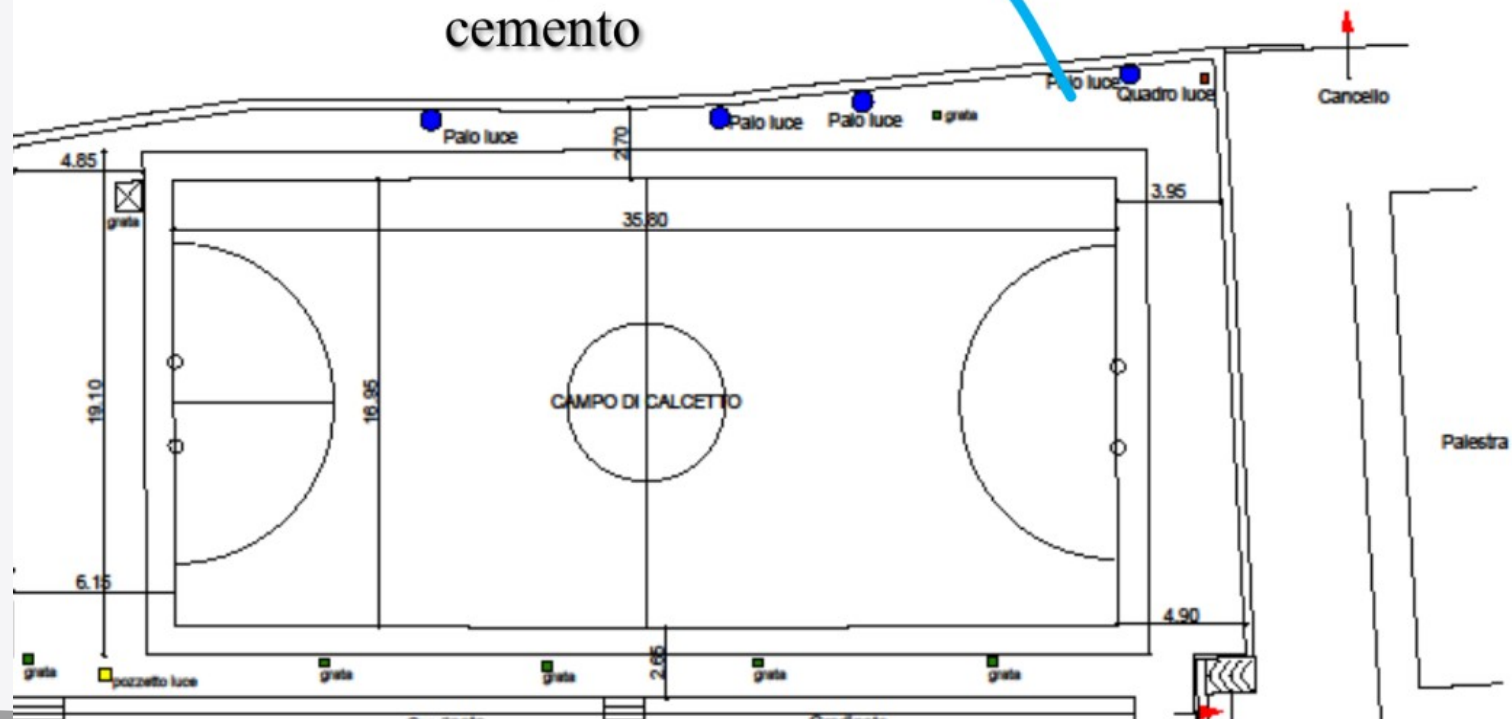

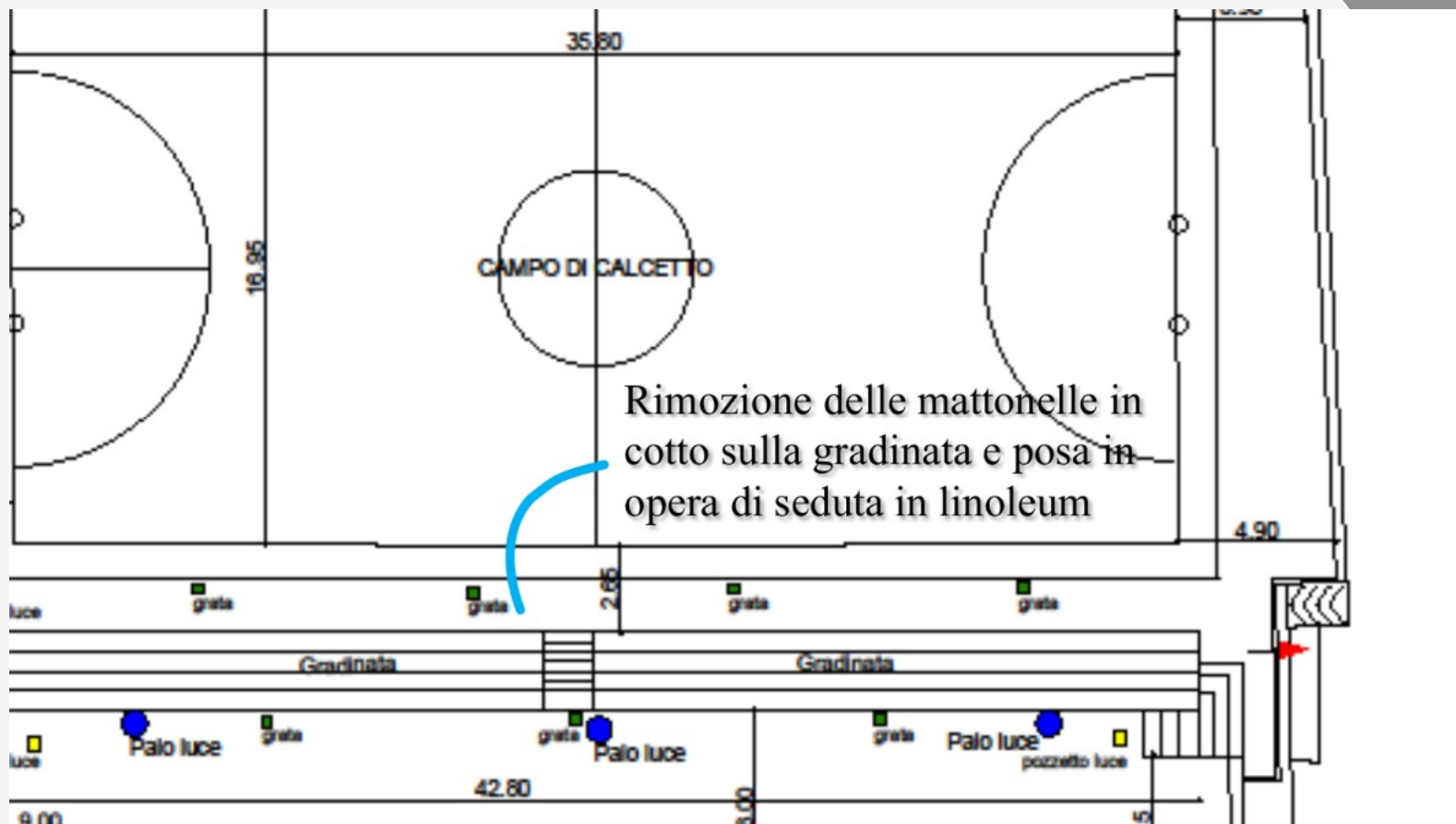

Rimozione delle mattonelle in cotto sulla gradinata e posa in opera di seduta in linoleum



Manutenzione straordinaria dei locali spogliatoi

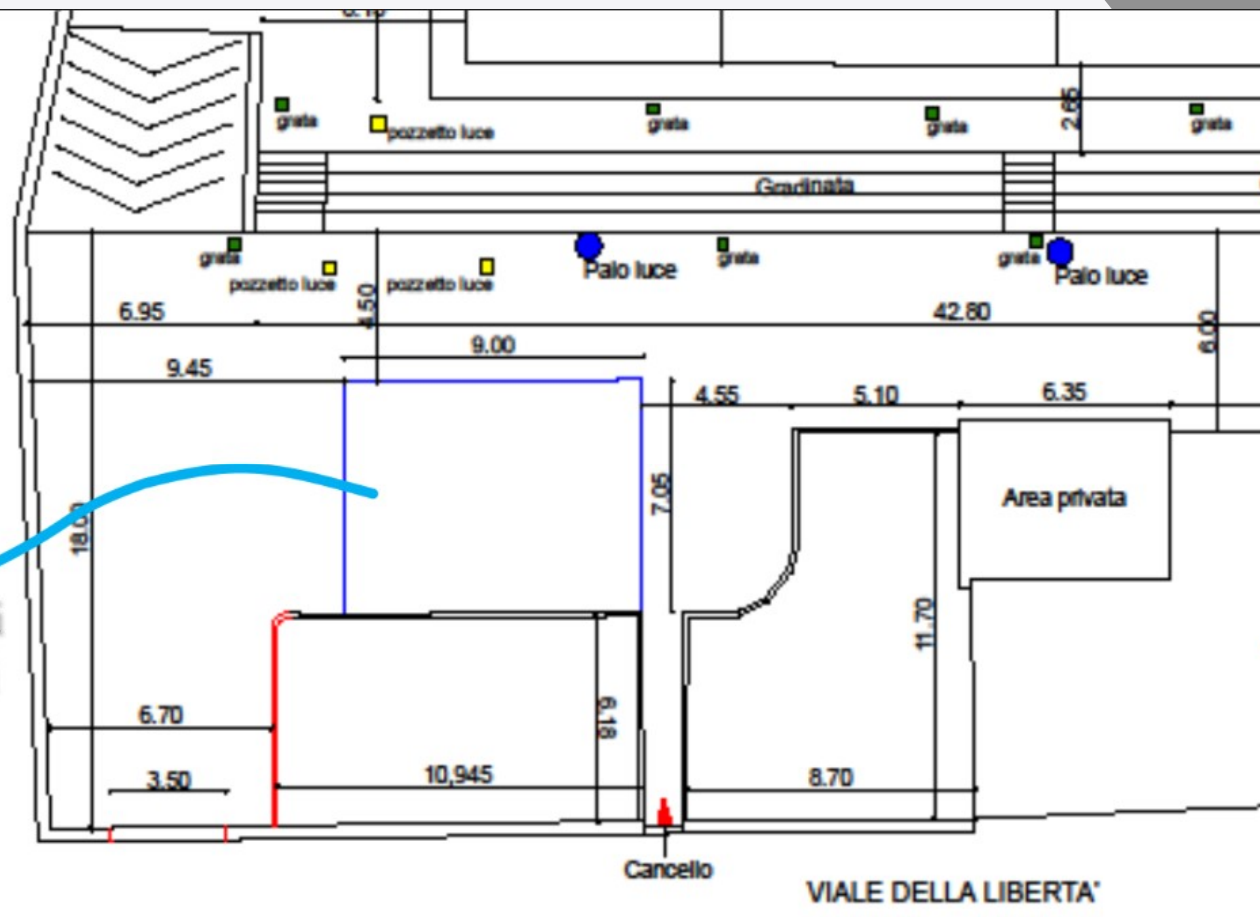

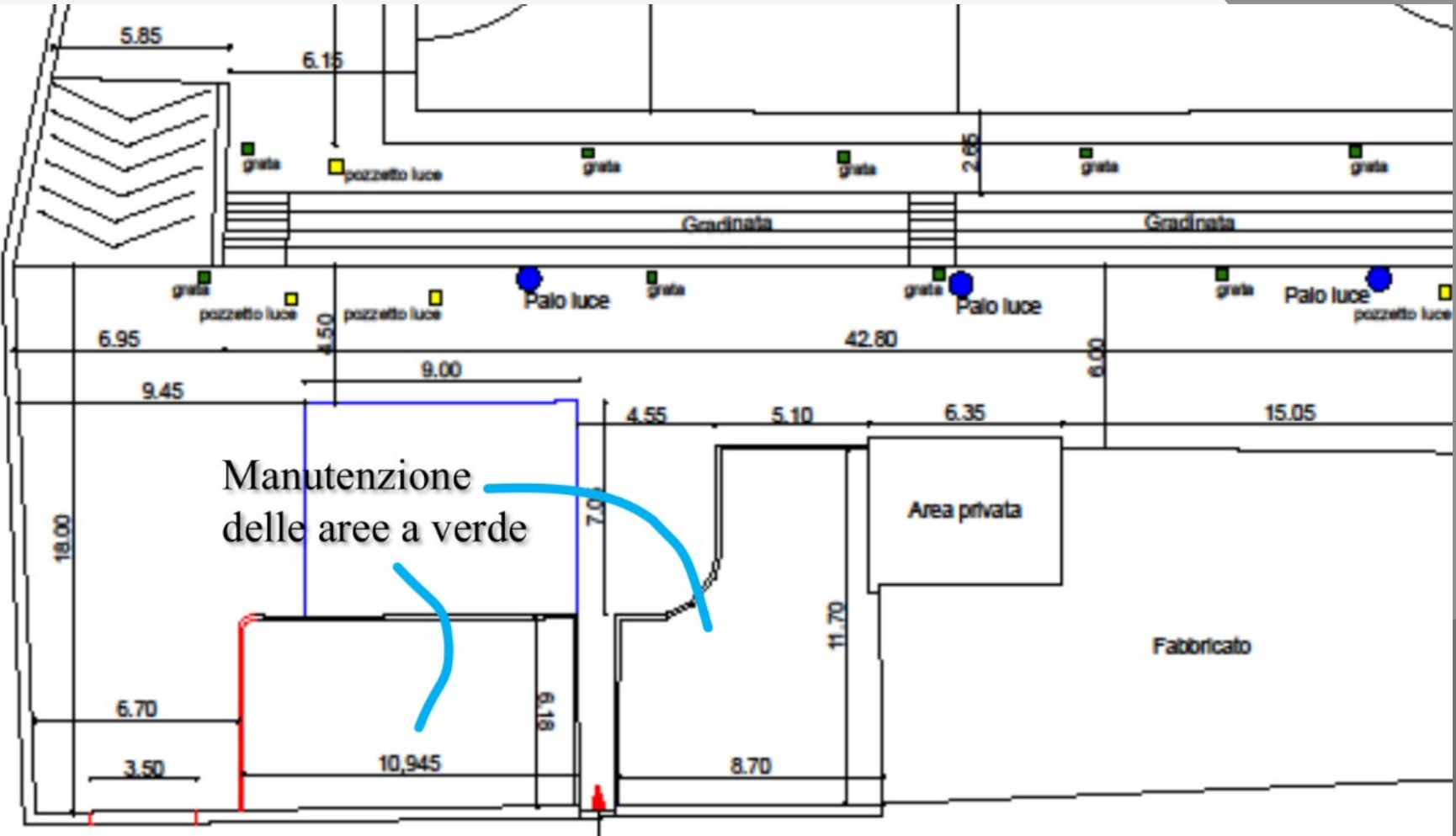

Manutenzione
delle aree a verde

Area privata

Fabbricato



Manutenzione dei pozzetti di deflusso acque meteoriche

Posa in opera di cancello
carraio scorrevole

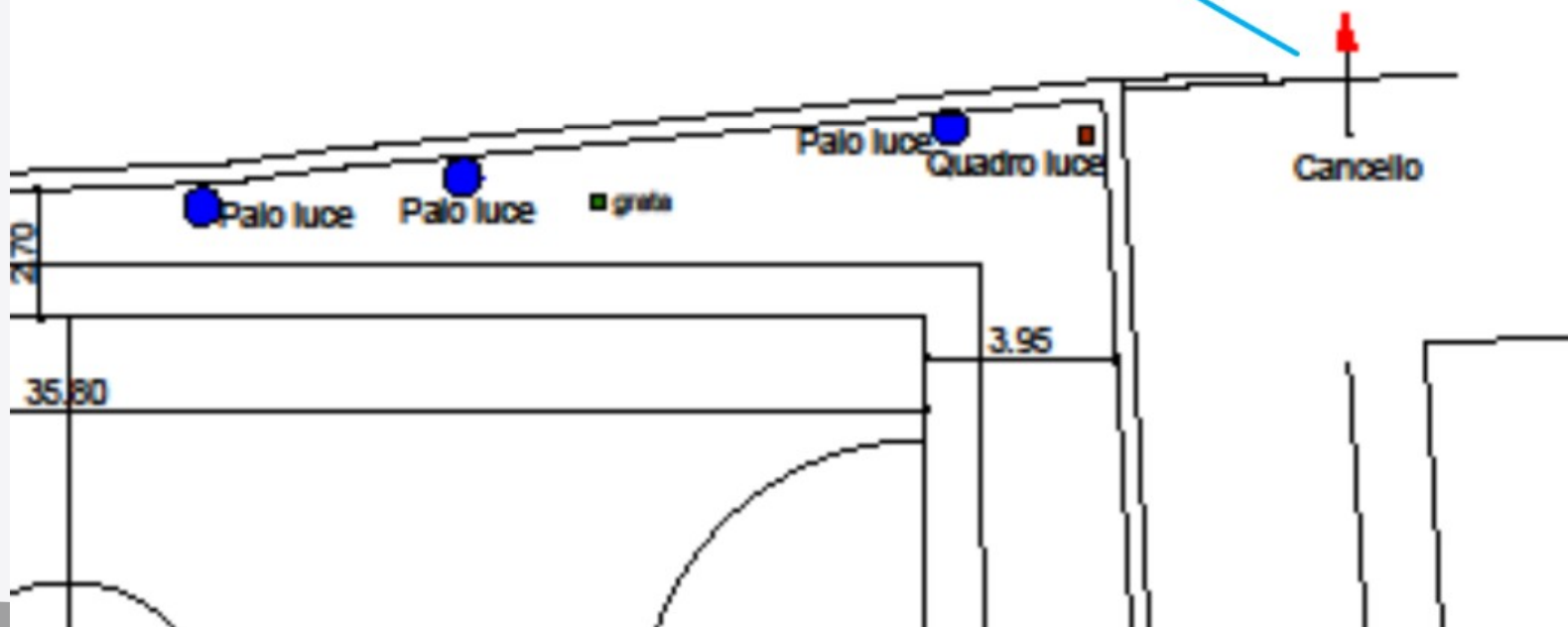



L'approccio metodologico che si è adottato nell'elaborazione delle scelte progettuali relative all'intervento in oggetto sono coerenti con le seguenti tematiche:

- ✓ Attenzione alla riconoscibilità dei materiali presenti e adottati, alle finiture, alle sistemazioni delle aree a verde;
- ✓ Utilizzo del criterio della massima manutenibilità, durabilità, con particolare riferimento a soluzioni mirate all'ottenimento dell'economicità della gestione e manutenzione.
- ✓ Utilizzo del criterio della sostenibilità ambientale e soluzioni progettuali finalizzato al contenimento dei consumi energetici;
- ✓ Consentire la fruibilità e il rapido sfollamento dell'impianto sportivo.



Città Metropolitana di
Reggio Calabria

Settore 9 Edilizia



ICS - SPORT MISSIONE COMUNE

**3) LAVORI DI REALIZZAZIONE DI UNA PALESTRA
ALLA VIA FILIPPO TURATI A SERVIZIO DEGLI
ISTITUTI SCOLASTICI
RECHICHI SEDE DISTACCATA E RENDA, NEL
COMUNE DI POLISTENA (RC).**

IMPORTO FINANZIAMENTO ➡ 1.300.000,00 €





**LOCALIZZAZIONE
AREA DI
INTERVENTO
(Comune di Polistena)**

STATO DI FATTO

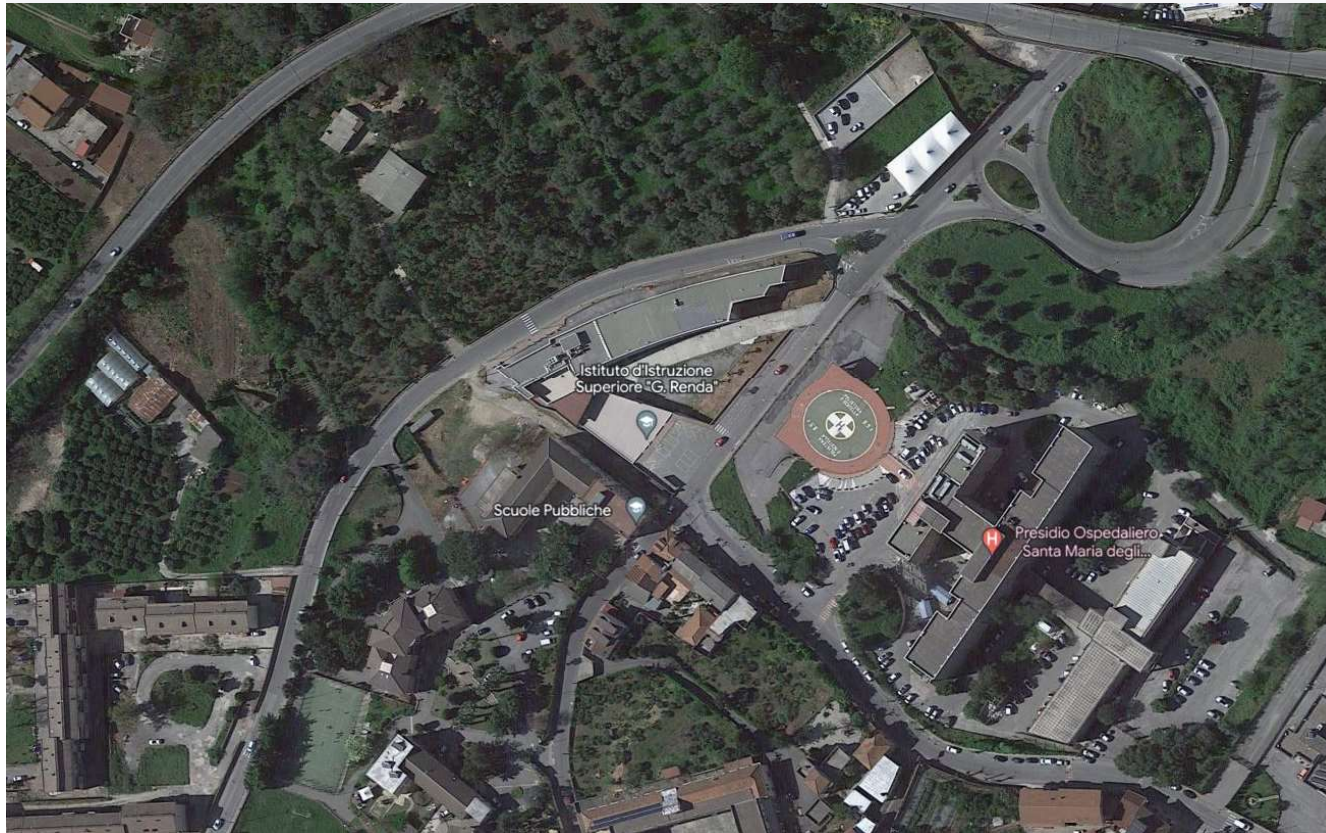

01_ vista da via F. Turati



02_ Istituto 'G. Renda'



03_ Liceo 'G. Rechichi'



- 1 Liceo Statale "G. Rechichi"
- 2 Istituto d'Istruzione Superiore "G. Renda"
- 3 Area di Intervento

Area di intervento

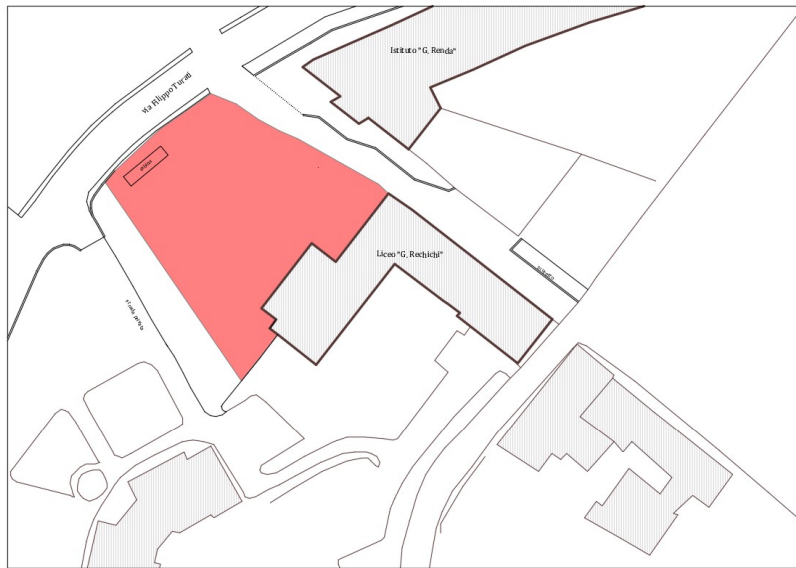

Inserimento Urbanistico



- ✓ CARATTERISTICHE COSTRUTTIVE:
STRUTTURA PREFABBRICATA IN CEMENTO ARMATO
- ✓ DOTAZIONI TECNOLOGICHE:
IMPIANTO FOTOVOLTAICO – SOLARE TERMICO
- ✓ SOLUZIONE PROGETTUALE DAL PUNTO DI VISTA FUNZIONALE:
CONCEPT FUNZIONALE
FLESSIBILITÀ E MULTIFUNZIONALITÀ DEGLI SPAZI
COLLOCAZIONE DELLE AREE FUNZIONALI E CONNESSIONI TRA DI LORO

ANALISI VOLUMETRICA

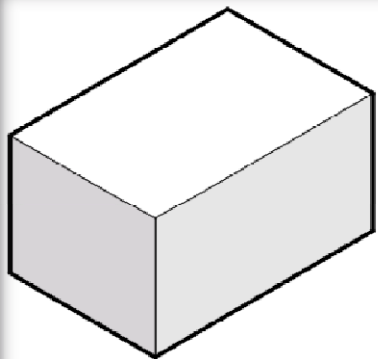

Volume iniziale

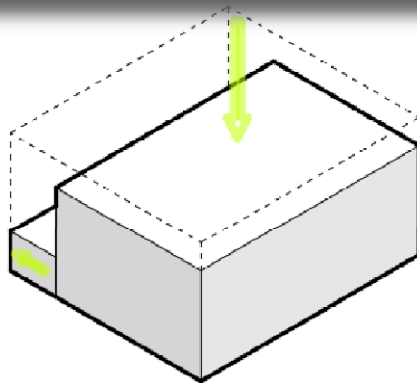

Analisi progettuale

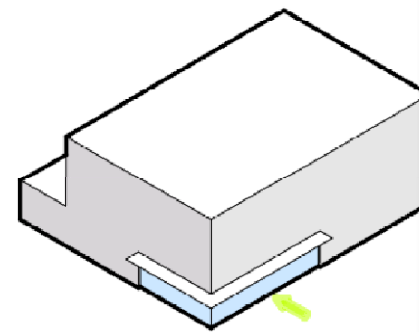

Concept finale

CONFIGURAZIONE SPAZIALE

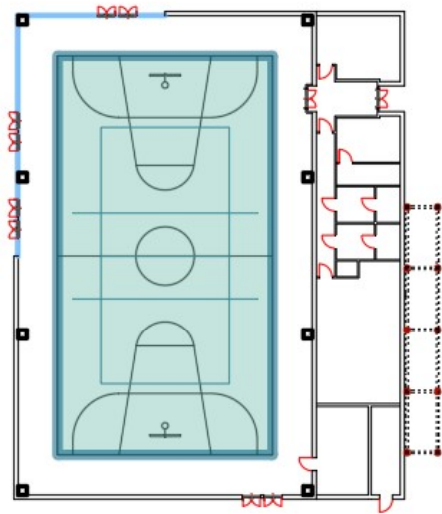

1_ Configurazione campo da basket

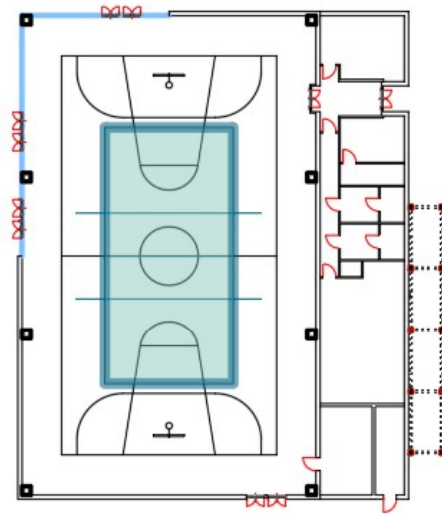

2_ Configurazione campo da pallavolo

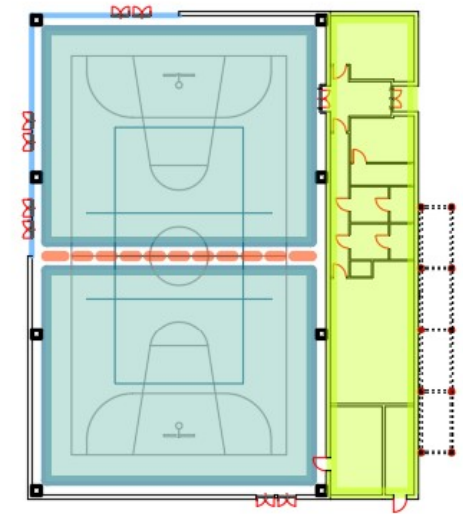

3_ Configurazione due spazi polifunzionali

CONFIGURAZIONE ARCHITETTONICA

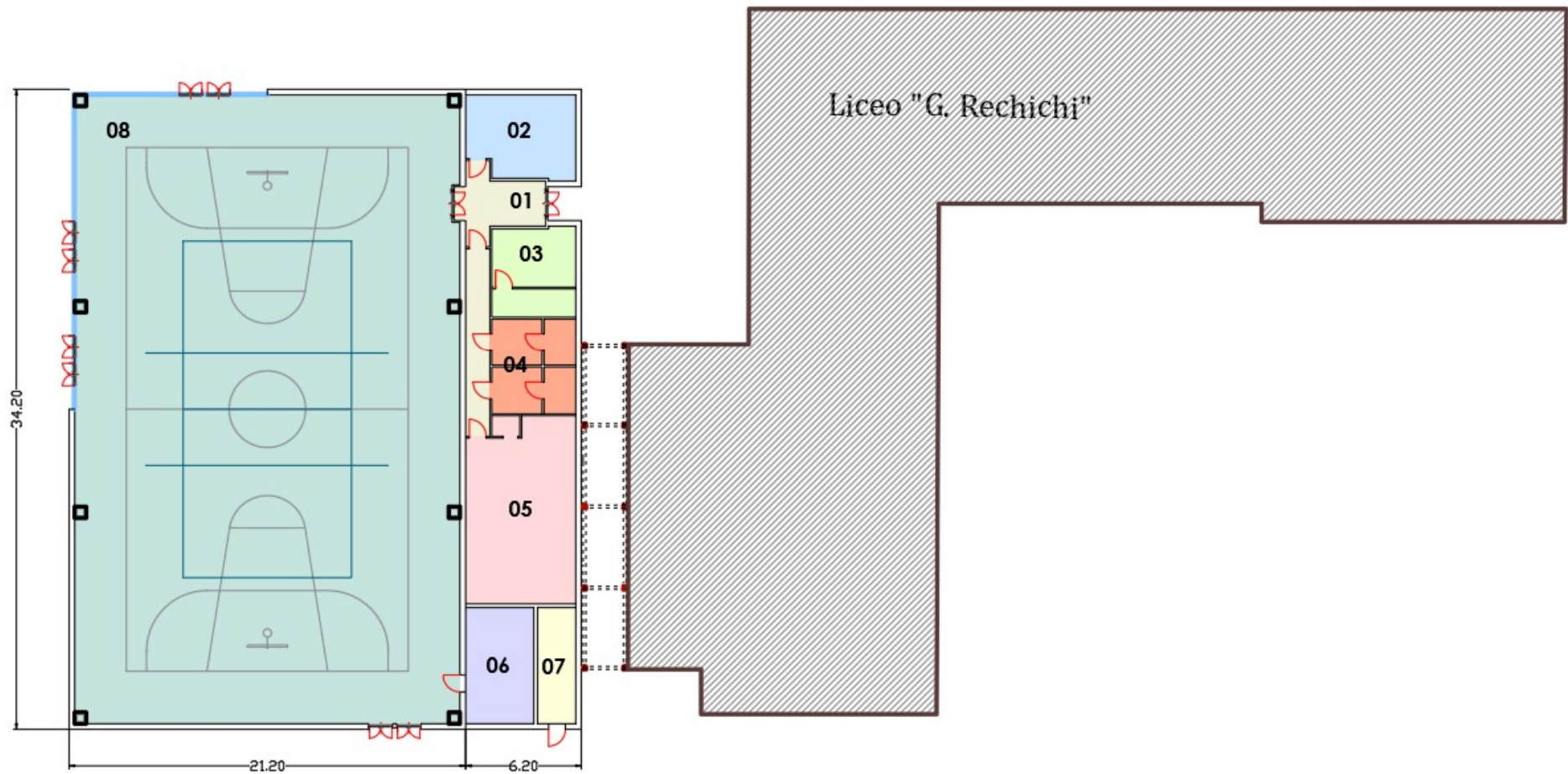

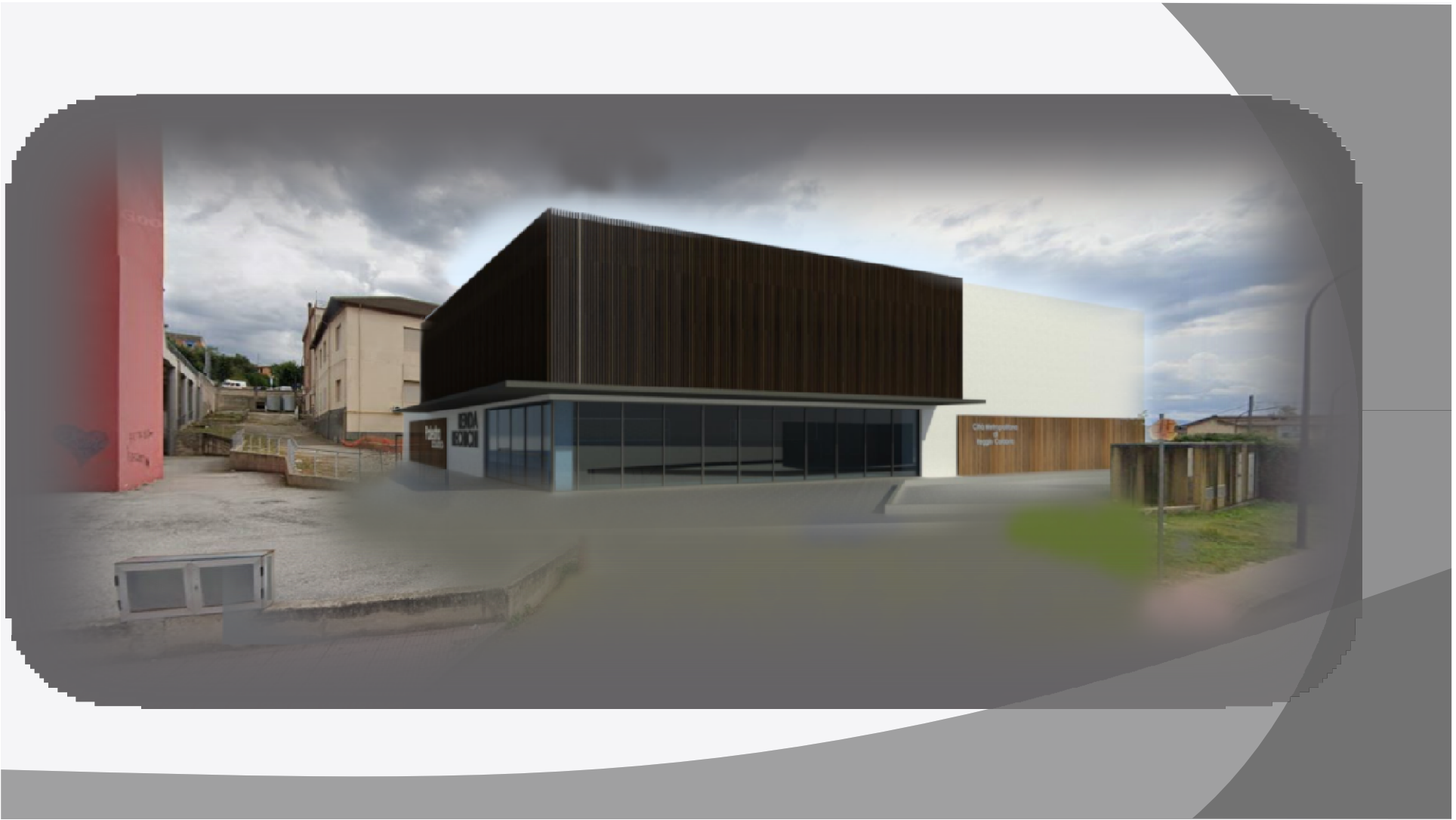





Città Metropolitana
di
Reggio Calabria



Città Metropolitana di
Reggio Calabria

Settore 9 Edilizia



ICS - SPORT MISSIONE COMUNE

4) LAVORI DI RECUPERO E RIQUALIFICAZIONE DELLA PALESTRA ANNESSA AL CENTRO SPORTIVO "PIANETA VIOLA" DI REGGIO CALABRIA OPERE COMPLEMENTARI

IMPORTO FINANZIAMENTO ➡ 400.000,00 €

La Città Metropolitana di Reggio Calabria, Settore 9 Edilizia, nell'ambito dell'ampio programma di recupero funzionale finalizzato alla restituzione alla collettività degli impianti sportivi esistenti sul territorio provinciale ma spesso non adeguatamente fruibili a causa dello stato di degrado in cui molti di essi versano, ha dato avvio, fra gli altri, alla ristrutturazione e alla riqualificazione della palestra annessa al Centro Sportivo "Pianeta Viola" di Reggio Calabria, i cui lavori sono stati consegnati alla ditta esecutrice in data 05/10/2022 e sono in corso di esecuzione.

Tali lavori riguardano principalmente la palestra e gli ambienti interni di cui essa si compone e consistono, essenzialmente e in estrema sintesi, nel rifacimento degli impianti tecnici e tecnologici (elettrico, di illuminazione, di condizionamento, antincendio e idrico sanitario) e nel ripristino delle finiture. Obiettivo di questo ulteriore finanziamento che, con abnegazione, la Città Metropolitana è riuscita ad acquisire grazie alla contrazione di un mutuo con l'Istituto per il Credito Sportivo, è la riqualificazione anche le aree esterne pertinenti alla palestra e rappresentate da i percorsi pedonali, due campetti polivalenti e le aree a verde, in modo da implementare e completare un'offerta già di grande livello qualitativo e funzionale

Il Centro sportivo di cui fa parte la palestra realizzato durante la prima metà degli anni '90, è ubicato nella zona sud del nucleo urbano cittadino, in località Modena di Reggio Calabria.

La struttura sportiva è stata per oltre un decennio (a cavallo fra gli anni '90 e 2000) il fiore all'occhiello dell'impiantistica sportiva provinciale, quale centro di eccellenza di allenamento e preparazione degli atleti delle più importanti squadre cittadine e di avviamento dei giovani al basket.



Ortofoto 1 – Vista aerea del complesso sportivo "Pianeta Viola"



Ortofoto 2 – Vista aerea con particolare dei campi polivalenti



L'INTERVENTO

Alla luce delle criticità e delle carenze edilizie ed impiantistiche riscontrate, ci si propone di eseguire una serie sistematica di interventi complementari all'appalto principale; in particolare si intende procedere:

- ✓ al rifacimento della pavimentazione dei campi polivalenti esterni;
- ✓ al rifacimento dei relativi impianti di illuminazione;
- ✓ alla posa in opera di nuove recinzioni perimetrali alle aree di gioco;
- ✓ alla ripavimentazione delle porzioni di viabilità interna e di camminamenti degradate;
- ✓ al rifacimento dell'impianto di illuminazione dell'intero complesso;
- ✓ al ripristino della funzionalità della rete di smaltimento delle acque meteoriche.

Risulta infine necessario procedere al frazionamento del lotto attuale, in modo da rendere l'area sportiva (campi polivalenti e palestra) e la zona servizi (palazzina a 3 piani f.t), due entità autonome e funzionalmente indipendenti.



Prima....



.....dopo



Città Metropolitana di
Reggio Calabria

Settore 9 Edilizia



ICS - SPORT MISSIONE COMUNE

5) LAVORI DI RIQUALIFICAZIONE DEL CENTRO SPORTIVO MIRELLA – CARBONE DI REGGIO CALABRIA

IMPORTO FINANZIAMENTO ➡ 250.000,00 €

IL CENTRO POLIFUNZIONALE MIRELLA- CARBONE:

- 2001 – COSTRUZIONE DEL CENTRO SPORTIVO
- 2004 – COSTRUZIONE DELL'OSSERVATORIO PYTHAGORAS

Strutture presenti:

- ❖ Campo da calcio con annessa tribuna e spogliatoi;
- ❖ Teatro all'aperto;
- ❖ Campo da bocce;
- ❖ Osservatorio astronomico.



UN PICCOLO PARCO URBANO

✓ Sorto all'inizio degli anni 2000 il centro sportivo Mirella Carbone si presenta come un piccolo parco urbano.

✓ La struttura principale è costituita da un campo di calcio a sette in erba sintetica, con annessa tribuna della capienza di 200 spettatori e sottostante spogliatoio. All'interno del centro sono presenti anche un campo da bocce, un chiosco ed un piccolo teatro. Dal 2004 il centro è stato integrato dalla realizzazione dell'osservatorio planetario "Pythagoras".

✓ Il campo da calcio, attorno al quale gravitava tutta l'attività ludica del centro, da circa dieci anni versa in uno stato di totale abbandono, situazione questa che, col passare del tempo, ha portato inevitabilmente ad un graduale degrado delle altre strutture e di conseguenza dell'intero centro sportivo.



GLI OBIETTIVI DELL' AMMINISTRAZIONE

L'obiettivo prioritario della proposta progettuale è quello di riqualificare l'intera area, restituendo così alla comunità uno spazio pubblico integrato, come luogo simbolo dell'inclusione sociale di una comunità che vuol essere particolarmente attenta all'integrazione giovanile.

Grazie al finanziamento di 250.000,00 euro La Città Metropolitana di Reggio Calabria intende recuperare la piena funzionalità del centro sportivo, perseguendo i seguenti obiettivi:

- ✓ Riqualificare l'intera area, restituendo alla comunità uno spazio pubblico integrato, come luogo simbolo dell'inclusione sociale di una amministrazione che vuol essere particolarmente attenta all'integrazione giovanile.

- ✓ Restituire alla comunità un luogo, dove promuovere dell'attività sportiva, mirando:
 - alla valorizzazione dello sport, soprattutto di squadra;
 - al benessere psico-fisico dell'individuo;
 - assicurare l'aggregazione sociale diffondendo sani valori, tra cui la legalità;
 - ampliare la fruibilità la struttura sportiva anche soggetti portatori di disabilità.

L'IMPIANTO OGGI...ALLO STATO DI TOTALE ABBANDONO E DEGRADO

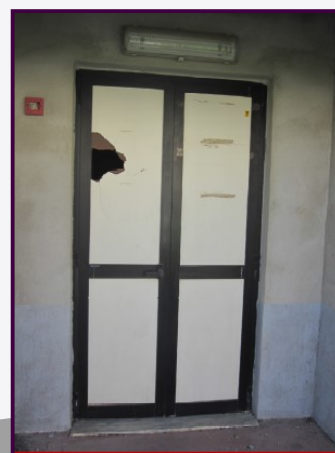



INTERVENTI DI PROGETTO

La soluzione progettuale scelta, incentrata principalmente sul campo da calcio e servizi ad esso annessi (tribune, spogliatoi ecc..) è stata quella di rendere nuovamente utilizzabile l'impianto mediante la messa in atto dei seguenti interventi:

- ✓ La sostituzione del sistema di illuminazione di emergenza della tribuna
- ✓ L'adeguamento delle misure del campo gioco alla normativa Coni per campi di calcio a sette dilettantistico
- ✓ La fornitura di arredo sportivo
- ✓ La normalizzazione del manto di erba sintetica
- ✓ Il rifacimento integrale della recinzione in rete metallica a delimitazione del rettangolo di gioco e della rete sovrastante rete ferma-palloni
- ✓ Lavori vari necessari su impianti e strutture edilizie necessari per garantire la piena attività del centro sportivo
- ✓ L'adeguamento della struttura sportiva e dei servizi all'interno dei locali dello spogliatoio per favorire l'uso della stessa ai soggetti diversamente abili, mediante la costruzione di nuovi ambienti ad essi dedicati

Prima....



.....dopo





Città Metropolitana di
Reggio Calabria

Settore 9 Edilizia



ICS - SPORT MISSIONE COMUNE

**6) COMPLETAMENTO E MESSA A NORMA
IMPIANTO SPORTIVO ESISTENTE IN LOCALITA'
CORSO G. MITTICA, NEL COMUNE DI OPPIDO
MAMERTINA, A SERVIZIO DELLA SCUOLA**

IMPORTO FINANZIAMENTO ➡ 285.000,00 €

POLO SPORTIVO DI OPPIDO MAMERTINA



AREA D'INTERVENTO

STATO DI FATTO

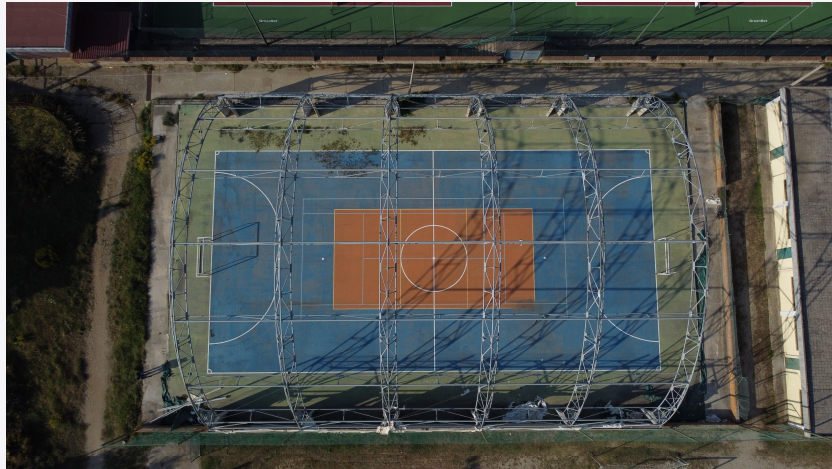

STATO DI FATTO

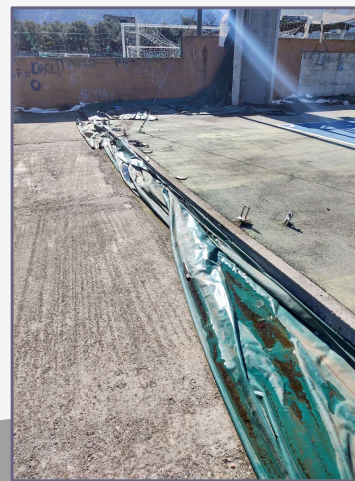
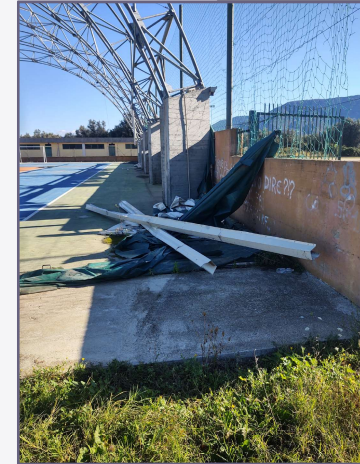



INTERVENTI DI PROGETTO

- ✓ REALIZZAZIONE NUOVO MANTO DI COPERTURA
- ✓ REALIZZAZIONE NUOVA PAVIMENTAZIONE SPORTIVA
- ✓ SOSTITUZIONE IMPIANTO DI ILLUMINAZIONE
- ✓ RIFINITURA DEI PILASTRI IN C.A.

STATO FUTURO

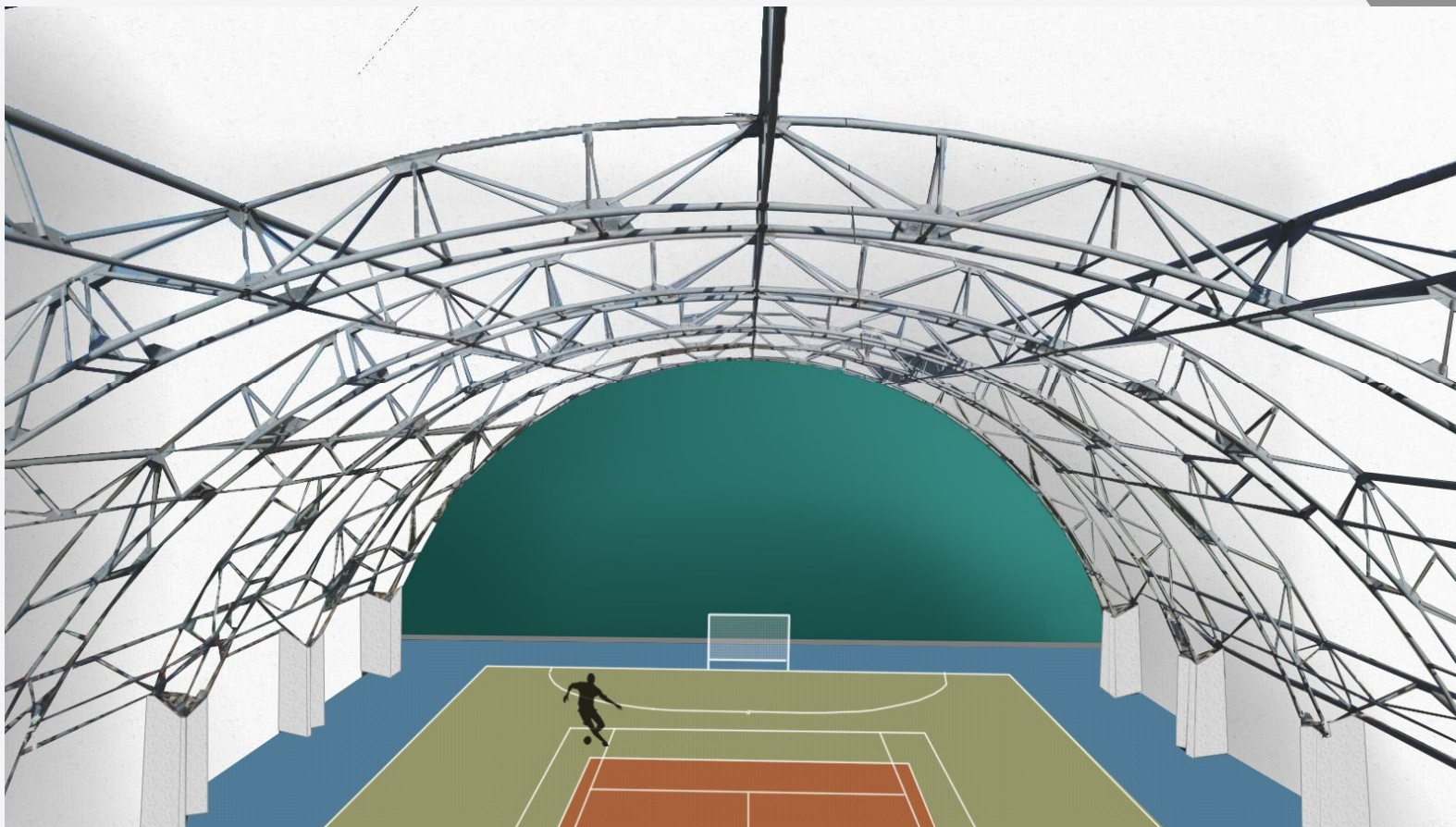

STATO FUTURO





Città Metropolitana di
Reggio Calabria

Settore 9 Edilizia



ISTITUTO PER
IL CREDITO
SPORTIVO

ICS - SPORT MISSIONE COMUNE

7) LAVORI DI COMPLETAMENTO CAMPO DI CALCIO A NATILE DI CARERI

IMPORTO FINANZIAMENTO ➡ 500.000,00 €

- ✓ La proposta di progetto sull'area, già adibita a centro sportivo, prevede la riqualificazione ed il completamento della stessa al fine di realizzare un campo da calcio di esercizio da utilizzare in ore diurne così come definito nelle "Norme CONI per l'impiantistica sportiva" approvate con deliberazione del Consiglio Nazionale del CONI n. 1379 del 25 giugno 2008.
- ✓ Nello specifico tale norma nell'art. 1 lettera b) individua tali impianti come "impianti in cui possono svolgersi attività regolamentate dalle FSN e DSA ma non destinate all'agonismo, ovvero tutte le attività propedeutiche, formative o di mantenimento delle suddette discipline sportive".
- ✓ In attuazione di quanto sopra esposto, previa redazione dello studio di fattibilità tecnico ed economica, si procede quindi alla redazione della presente progettazione definitiva, ai sensi dell'art. 23 D.lgs. 50/2016, per la realizzazione dei lavori di "LAVORI DI COMPLETAMENTO DI UN CAMPO DA CALCIO A NATILE DI CARERI (RC)".

LOCALIZZAZIONE



Strada Provinciale Seconda Direzione,
Bovalino, Reggio Calabria

L'area oggetto di interesse è situata nella parte est della Provincia di Reggio Calabria.

L'area in cui ricade l'impianto sportivo è inquadrata nello strumento urbanistico vigente (P.R.G. Comune di Careri – Delibera Consiliare n. 73 del 26.04.1986) come zona "S – Zona Sport"

STATO ATTUALE DEI LUOGHI

Allo stato attuale l'impianto sportivo esistente è costituito da un campo di calcio su fondo in terra battuta, con adiacente fabbricato destinato a spogliatoi per giocatori e arbitri. Tutta l'area risulta recintata con recinzione in rete metallica sorretta da pali in acciaio e muri in calcestruzzo. Esternamente all'area attrezzata per lo sport, è presente una zona ove sarà possibile collocare strutture a servizio degli spettatori, quali tribune e servizi igienici.





IL CAMPO

L'area di gioco si presenta in totale abbandono, la vegetazione incolta ha invaso lo spazio dedicato.



L'AREA DEDICATA AI VISITATORI

Si tratta di un corridoio cementato con ai margini vegetazione incolta.



GLI SPOGLIATOI

Gli spogliatoi per gli atleti sono stati realizzati in numero di due. Nello stesso stabile sono compresi anche gli spogliatoi per gli arbitri, locale di mediche, locale tecnico e deposito.



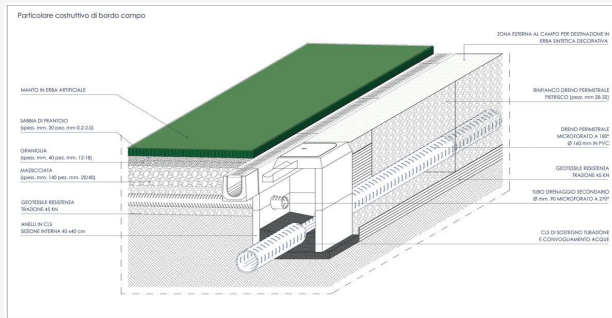

SISTEMA DI DRENAGGIO



NUOVA PAVIMENTAZIONE DEL CAMPO

Con tracciatura e dimensioni a norma per accreditamento FIGC.



SISTEMAZIONE AREA SPETTATORI

ove troveranno collocazione una struttura destinata a dei servizi igienici, distinti per sesso oltre che per persone diversamente abili, a servizio degli spettatori e la realizzazione di una gradinata metallica.



SISTEMA DI IRRIGAZIONE

ERBA SINTETICA

La grande resistenza all'usura e alle intemperie e la manutenzione quasi nulla sono le caratteristiche dell'erba sintetica che la rendono una scelta vantaggiosa per la realizzazione di campi sportivi.



Strato nero: intaso
prestazionale in granulo
di gomma nobilitato

Strato ocra: intaso
in sabbia silicea

**Tra lo strato nero e
il successivo in ocra:**
strato di tessuto
non tessuto in cui sono
installati i fili di erba
artificiale

Strato nero: tappetino
in gomma riciclata con
drenaggio orizzontale
e verticale

Primi due strati grigi:
sottofondo drenante

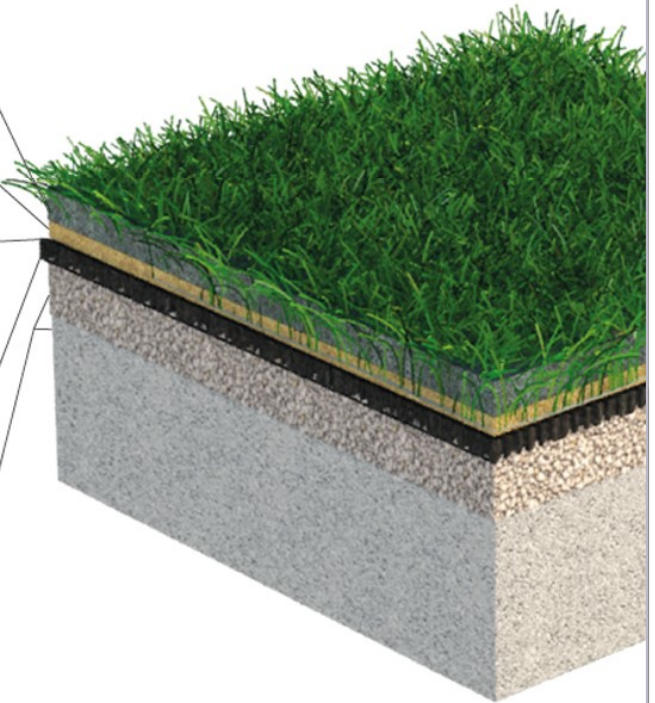

PROGETTO

- Area tracciato di gioco
- Zona di rispetto
- Porta di gioco
- Spogliatoi
- Panchine
- Parcheeggio autorità
- Gradinata
- Servizi igienici
- Area a verde
- Parcheeggio

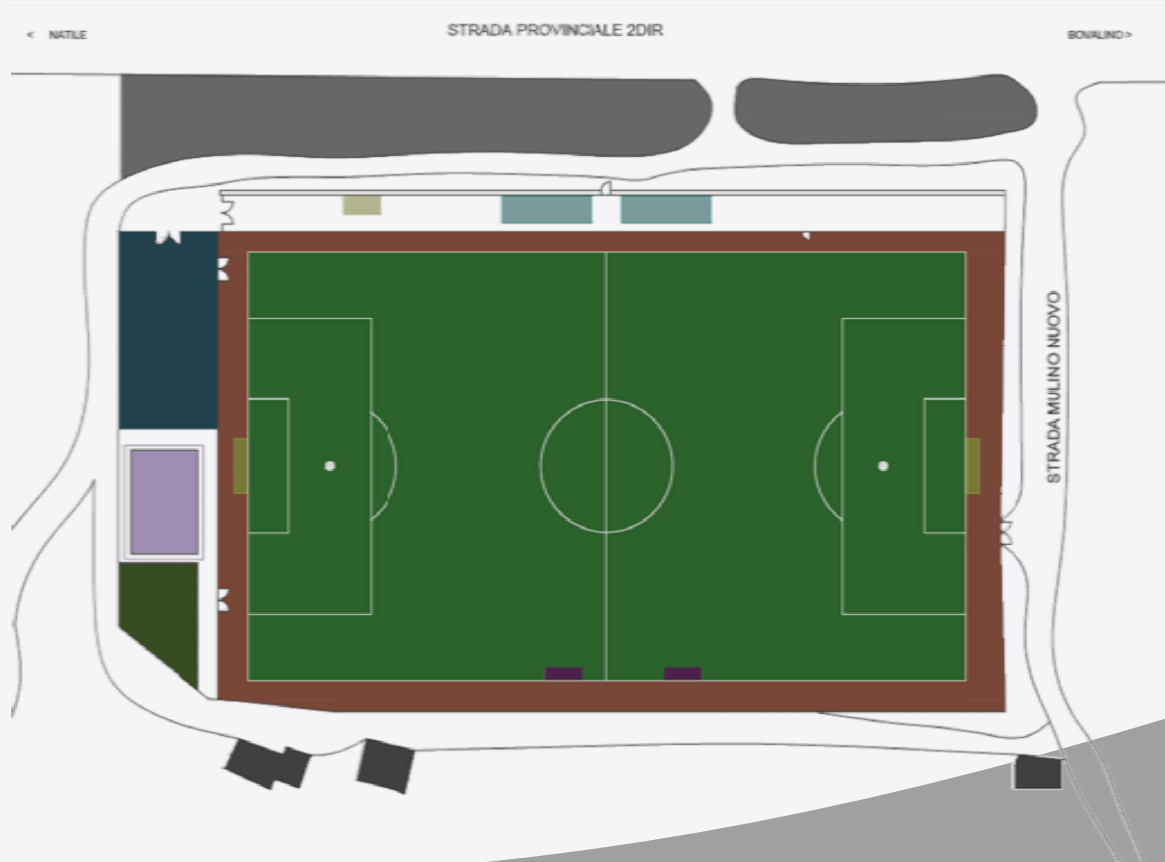

PROGETTO

Spogliatoio A = 22,34 mq
Spogliatoio B = 22,30 mq
Spogliatoio Arbitri = 6,70 mq
Medicheria = 6,50 mq
Deposito = 4,20 mq

- Spogliatoio A
- Spogliatoio B
- Spogliatoio Arbitri
- WC
- WC disabili
- Docce
- Disimpegno
- Deposito
- Medicheria

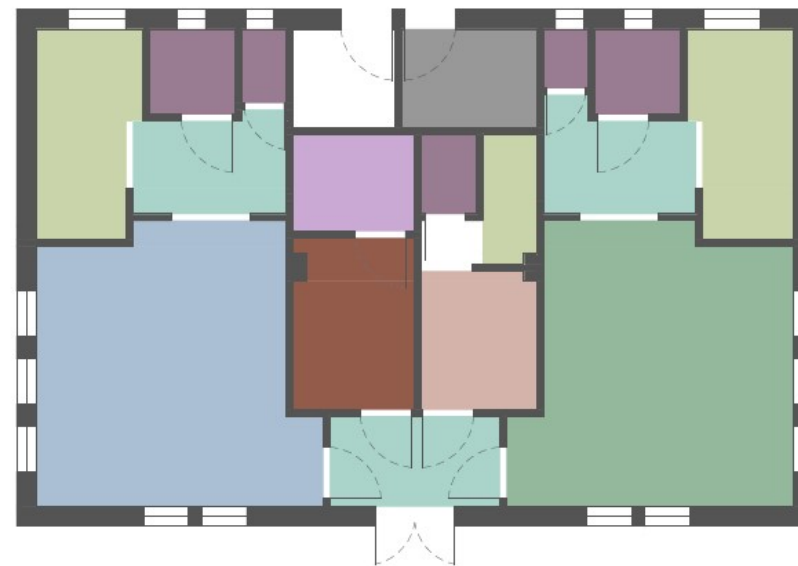



Città Metropolitana di
Reggio Calabria

Settore 9 Edilizia



ISTITUTO PER
IL CREDITO
SPORTIVO

ICS - SPORT MISSIONE COMUNE

8) LAVORI DI COMPLETAMENTO CAMPO DI CALCIO A PALIZZI

IMPORTO FINANZIAMENTO ➡ 475.000,00 €

INQUADRAMENTO DELL'AREA OGGETTO DI INTERVENTO



ORTOFOTO SCALA 1:2000

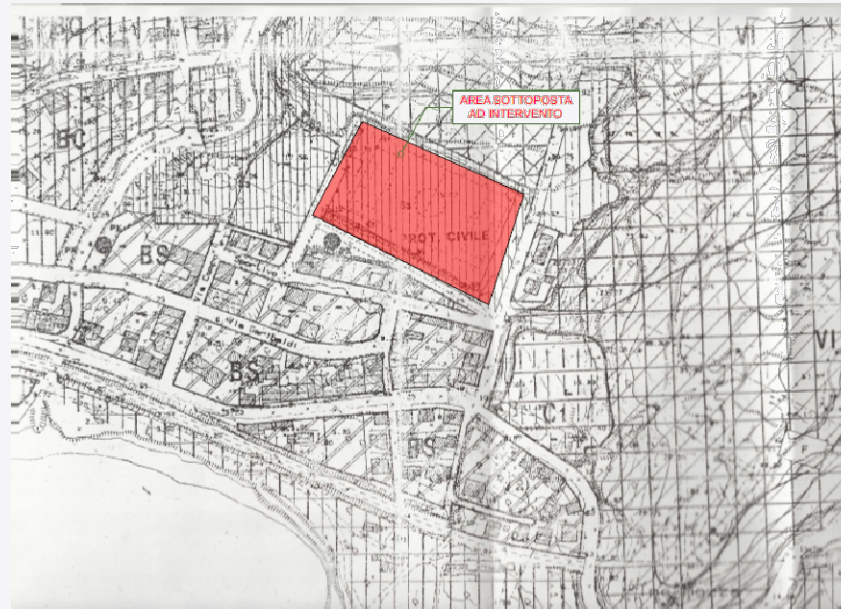

STRALCIO PRG SCALA 1:2000

RILIEVO FOTOGRAFICO





INTERVENTI DI PROGETTO

L'intervento ha come obiettivo la riqualificazione del campo da calcio comunale, in particolare:

- ✓ la trasformazione del manto da terra battuta in erba sintetica;
- ✓ la realizzazione del nuovo impianto di irrorazione che avrà le caratteristiche richieste dal Regolamento LND.

Il nuovo campo avrà inoltre dimensioni tali da poter essere omologato da parte della Lega Nazionale Dilettanti per ospitare le competizioni

(dimensioni campo 96.00x57.60 mt – 103.00x62.60 mt)

SCHEMI GENERALI DI PROGETTO

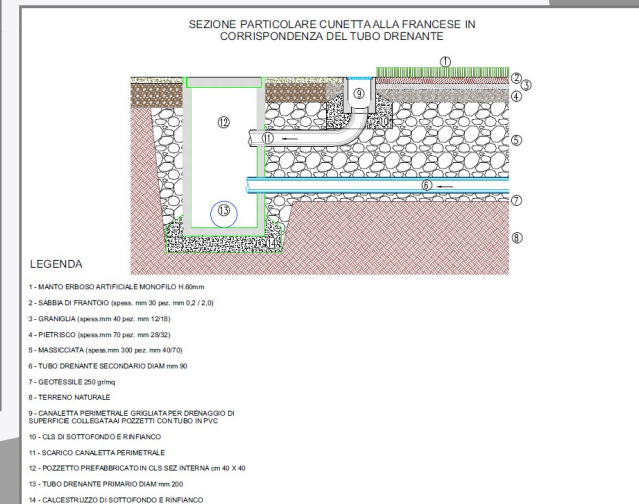
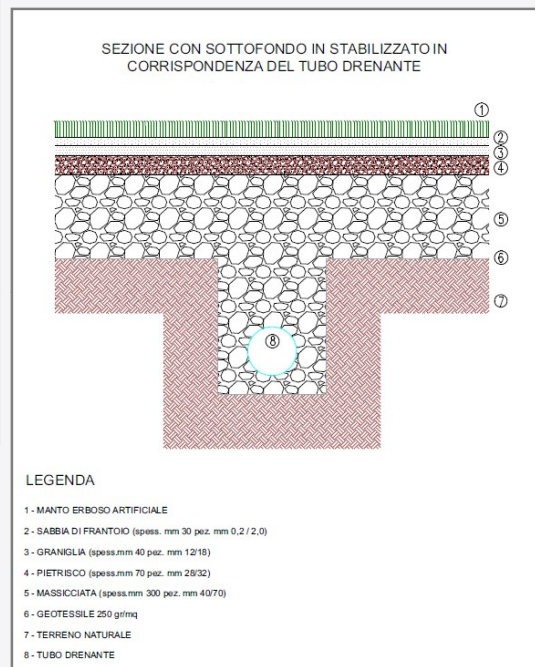
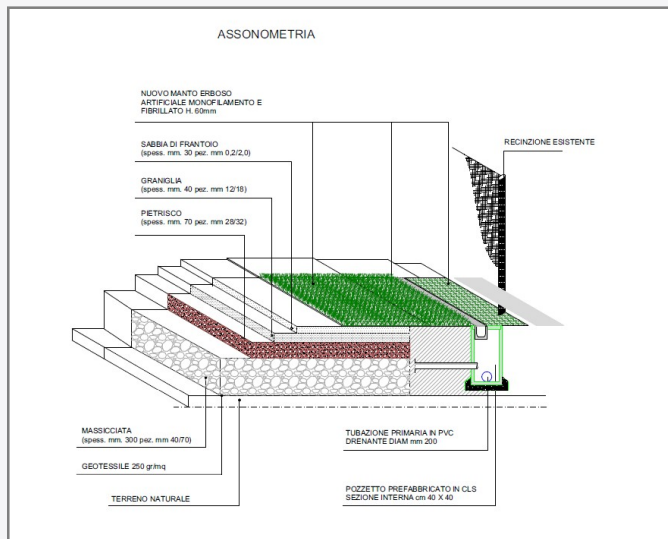

IMPIANTO DI IRRIGAZIONE

PLANIMETRIA IMPIANTO DI IRRIGAZIONE SCALA 1:250

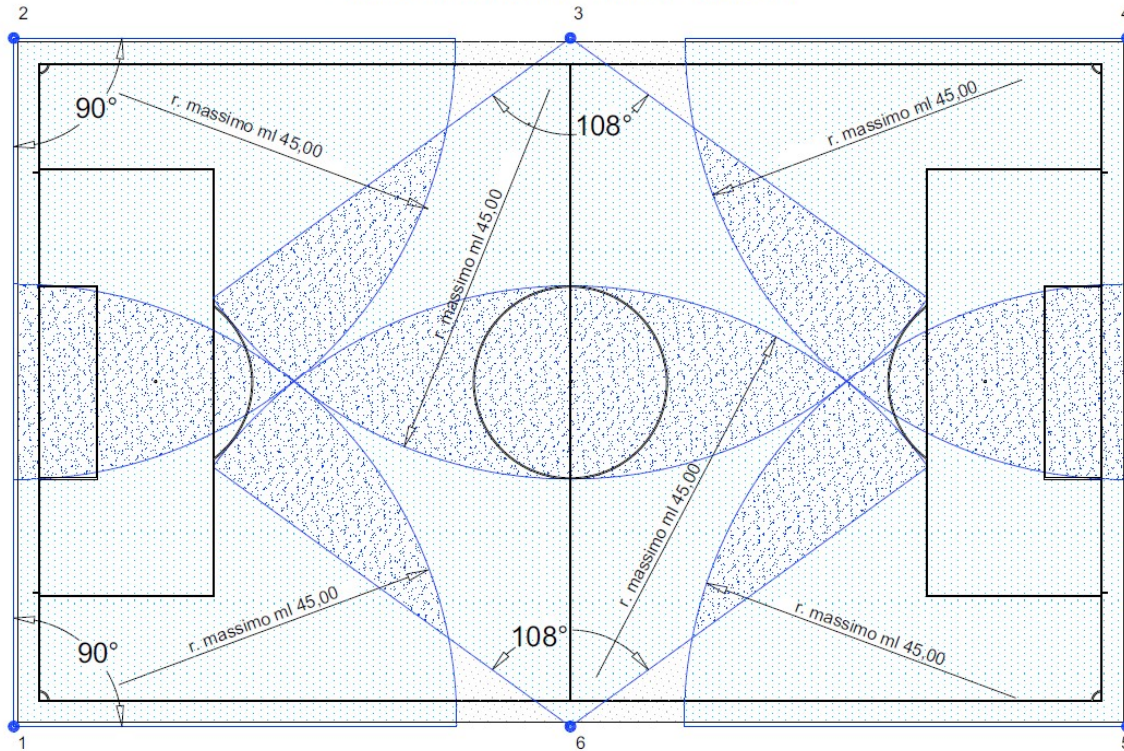

ELETTROVALVOLA

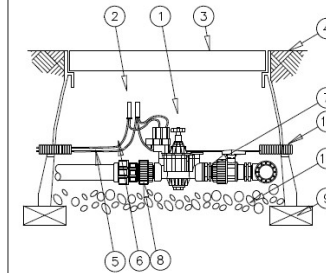

- 1 - elettrovalvola
- 2 - connettori EVC
- 3 - pozzetto serie VB
- 4 - piano di campagna
- 5 - cavo pilota
- 6 - cavo comune
- 7 - valvola in tre pezzi VAL-BOC
- 8 - bocchettone in tre pezzi BOC
- 9 - basamento di mattoni a secco
- 10 - ghiaia di drenaggio
- 11 - cavidotto CVT

IRRIGATORE A MARTELLETTO A SCOMPARSA CON GETTO MAX L= ML 45,00 alloggiato in tubo in PVC e con cappello sintetico

- 1 - manto sintetico
- 2 - irrigatore a martelletto in bonzo a scomparsa, meccanismo di rotazione e torretta paraugelli, movimento a martelletto, guarnizione parasabbia, ugello bigetto, regolazione della portata orchio intero senza inversione valvola di ritegno SAM
- 3 - attacco inferiore
- 4 - gomito e controgomito per posizionamento
- 5 - tubo in polietilene PEAD mm 90 protetto da sabbione

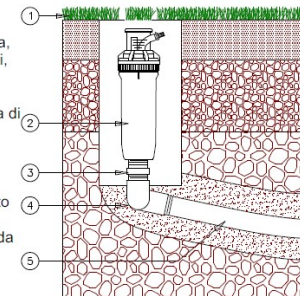

ALTRI PROGETTI DI EDILIZIA SPORTIVA IN FASE DI REALIZZAZIONE

1) REALIZZAZIONE IMPIANTO SPORTIVO POLIFUNZIONALE COMUNE DI CAULONIA

▪ 500.000,00 €

2) REALIZZAZIONE IMPIANTO SPORTIVO POLIFUNZIONALE COMUNE DI CINQUEFRONDI

▪ 400.000,00 €

3) RISTRUTTURAZIONE E RIQUALIFICAZIONE IMPIANTO ELETTRICO PIANETA VIOLA REGGIO CALABRIA

▪ 1.000.000,00 €

4) REALIZZAZIONE IMPIANTO SPORTIVO POLIFUNZIONALE COMUNE DI MOLOCHIO

▪ 380.000,00 €

5) COMPLETAMENTO PALATENDA COMUNE DI BOVALINO

▪ 300.000,00 €

IMPORTO COMPLESSIVO 

2.580.000,00 €



Città Metropolitana di
Reggio Calabria

Settore 9 Edilizia



ISTITUTO PER
IL CREDITO
SPORTIVO

ICS - SPORT MISSIONE COMUNE

GRAZIE